

KÚPNA ZMLUVA

1. ZMLUVNÉ STRANY

1.1. Predávajúci

Obchodné meno: **Marián Murín Stolárstvo**
Sídlo: Pribišská 159, 02957 Oravská Lesná
IČO: 33752737
DIČ: 1020468141
IČ DPH: SK1020468141
Zápis: OÚ Námestovo, č. živ. reg. 507-541
Bankové spojenie: Slovenská sporiteľňa, a. s.
Číslo účtu: SK5809000000000054191404
Zastúpený: Marián Murín

(ďalej iba ako „Predávajúci“)

1.2. Kupujúci

Obchodné meno: **Komunita Kráľovnej pokoja**
Sídlo: Piešťanská 11/18, 95605 Radošina
IČO: 34003681
DIČ: 2020420446
IČ DPH:
Zápis: MK SR, reg. Č. 192/1995-320
Bankové spojenie: VUB, a.s.
Číslo účtu: SK41 0200 0000 0000 7533 3192
Zastúpený: ThLic. PhDr. PaedDr. Branko Tupý, PhD., moderátor

(ďalej len ako „Kupujúci“)

1.3. Zmluvné strany uzatvárajú podľa § 409 a nasl. Obchodného zákonníka túto kúpnu zmluvu (ďalej len „Zmluva“):

2. PREDMET ZMLUVY

2.1. Pod pojmom „Predmet kúpy“ sa pre účely tejto Zmluvy rozumie dodávka zariadení podľa prílohy č.1 a č. 2

2.2. Predmetom tejto Zmluvy je

2.2.1. záväzok Predávajúceho odplatne previesť na Kupujúceho vlastnícke právo k Predmetu kúpy definovanom v bode 2.1. Zmluvy, a

2.2.2. záväzok Kupujúceho prevádzaný Predmet kúpy prevziať a zaplatiť kúpnu cenu.

2.3. Predávajúci prevádza Predmet kúpy do výlučného vlastníctva Kupujúceho vcelku.

3. DODANIE PREDMETU KÚPY

- 3.1. Predávajúci dodá Predmet kúpy Kupujúcemu v lehote do 10 mesiacov od doručenia jednostrannej písomnej objednávky Kupujúceho Predávajúcemu. Zmluvné strany sa dohodli, že kupujúci má právo objednať dodávku predmetu kúpy aj jednotlivito po častiach podľa položiek uvedených prílohe Zmluvy.

4. CENA

- 4.1. Kúpna cena za Predmet kúpy bola Zmluvnými stranami dohodnutá spolu vo výške 40.408,- Eur bez DPH. Ceny jednotlivých položiek Predmetu zmluvy sú určené v prílohách.
- 4.2. Predávajúci je pláťiteľom dane z pridanej hodnoty. Kúpna cena sa rozumie bez DPH, Predávajúci vyúčtuje daň z pridanej hodnoty podľa platných právnych predpisov.
- 4.3. Kupujúci je povinný zaplatiť kúpnu celkovú cenu uvedenú v bode 4.1. tohto článku na účet predávajúceho na základe faktúry - daňového dokladu s dátumom zdaniteľného plnenia v deň odovzdania predmetu zmluvy, ktorej splatnosť je 90 dní od doručenia faktúry.
- 4.4. Prílohou faktúry - daňového dokladu musí byť:
- dodací list potvrdený predávajúcim,
 - protokol o prevzatí predmetu zmluvy potvrdený kupujúcim,
 - všetky doklady od predmetu zákazky nevyhnutné na jeho prevádzku.

5. ZÁRUKA A ZMLUVNÉ POKUTY

- 5.1. Predávajúci poskytuje na Predmet kúpy záruku. Predávajúci zodpovedá za to, že Predmet kúpy bude mať počas celej záručnej doby vlastností dohodnuté touto Zmluvou a bude vyhovovať požiadavkám technických noriem a všeobecne záväzných právnych predpisov. Predávajúci zodpovedá za vady, ktoré má Predmet kúpy v čase jeho odovzdania Kupujúcemu, a za vady, ktoré vznikli počas záručnej doby.
- 5.2. Záručná doba začína plynúť odo dňa nasledujúceho po odovzdaní a prevzatí Predmetu kúpy. Záručná doba sa končí uplynutím 24 mesiacov plynúcich od odovzdania Predmetu kúpy.
- 5.3. Predávajúci sa zaväzuje začať s odstraňovaním prípadných väd dodávky do 72 hodín od doručenia oznámenia vady Kupujúcim počas pracovných dní. Predávajúci sa zaväzuje odstrániť vadu v čo najkratšom technicky možnom čase, vždy však najneskôr do 10 dní od doručenia oznámenia vady Kupujúcim, pokiaľ sa nedohodol s Kupujúcim inak. Pri vadách dodávky uvedených v protokole o odovzdaní a prevzatí dodávky sa za doručenie oznámenia vady Predávajúcemu považuje podpísanie tohto protokolu oboma Zmluvnými stranami.
- 5.4. Ak Predávajúci neodovzdá Predmet kúpy riadne (bez väd) a včas, Kupujúci je oprávnený požadovať od Predávajúceho zaplatiť Kupujúcemu zmluvnú pokutu v maximálnej výške 1% z celkovej kúpnej ceny vrátane DPH, a tiež zmluvnú pokutu vo výške maximálne 0,1% z celkovej kúpnej ceny vrátane DPH za každý začatý deň omeškania s odovzdaním Predmetu kúpy riadne (bez väd) a včas.
- 5.5. Ak Predávajúci nezačne odstraňovať Kupujúcim oznámenú vadu včas, alebo ak Predávajúci neodstráni vadu včas, Kupujúci je oprávnený požadovať od Predávajúceho zaplatiť Kupujúcemu zmluvnú pokutu v maximálnej výške 1000,- € za každú vadu a každý začatý deň omeškania až do dňa, kedy Predávajúci pristúpi k odstraňovaniu vady.
- 5.6. Predávajúci sa zaväzuje, že počas plynutia záručnej doby obmedzenie prevádzkyschopnosti dodaných zariadení z dôvodu porúch nepresiahne 25 dní za obdobie jedného roka a zároveň

nebude dlhšie ako 15 po sebe nasledujúcich pracovných dní. V prípade, že obmedzenie prevádzkyschopnosti zariadenia presiahne uvedené doby, je predávajúci povinný uhradiť zmluvnú pokutu vo výške 0,1% z hodnoty zariadenia, ktorého prevádzka je obmedzená, za každý deň nad uvedenú dobu.

- 5.7. Predávajúci je povinný zmluvné pokuty zaplatiť v deň, kedy na ne vznikne nárok. Nárokom na zaplatenie zmluvnej pokuty nie je dotknutý nárok oprávnenej strany na náhradu škody spôsobenej porušením povinnosti zabezpečenej zmluvnou pokutou, a to ani škody presahujúcej výšku zmluvnej pokuty.

6. ZÁVEREČNÉ USTANOVENIA

- 6.1. Predávajúci berie na vedomie, že predmet kúpy je predmetom žiadosti o nenávratný finančný príspevok z Integrovaného regionálneho operačného programu. Predávajúci sa preto zaväzuje v prípade následného uzavretia Zmluvy o poskytnutí nenávratného finančného príspevku medzi Kupujúcim ako konečným prijímateľom pomoci a poskytovateľom podpory (ďalej len "Zmluva o NFP") strpieť výkon kontroly/auditú súvisiaceho s predmetom kúpy kedykoľvek počas platnosti a účinnosti Zmluvy o poskytnutí NFP oprávnenými osobami na výkon tejto kontroly/auditú a poskytnúť im všetku potrebnú súčinnosť. Zmluvné strany sa dohodli, že Kupujúci má právo odstúpiť od tejto zmluvy v prípade, kedy ešte nedošlo k plneniu z tejto zmluvy, a výsledky administratívnej finančnej kontroly, ktoré vykoná orgán poskytujúci nenávratný finančný príspevok, neumožnia použiť žiadaný nenávratný finančný príspevok na financovanie predmetu kúpy podľa tejto zmluvy. Oprávnenými osobami na výkon kontroly/auditú sú osoby, ktoré sú ako oprávnené osoby na túto činnosť uvedené v predpisoch upravujúcich žiadanie a poskytovanie nenávratného finančného príspevku a v Zmluve o NFP.
- 6.2. Na vzťahy medzi zmluvnými stranami vyplývajúce z tejto Zmluvy, ale ňou výslovne neupravené sa vzťahujú príslušné ustanovenia obchodného zákonníka.
- 6.3. Zmeny a doplnky obsahu Zmluvy možno uskutočniť len písomne.
- 6.4. Zmluva nadobúda platnosť a účinnosť jej podpisom oboma zmluvnými stranami. Predávajúci berie na vedomie, že na financovanie predmetu kúpy podľa tejto Zmluvy žiada Kupujúci nenávratný finančný príspevok z fondov Európskej únie (ďalej len „Žiadosť“). Kupujúci má záujem realizovať kúpu podľa tejto zmluvy zo zdrojov získaných Žiadosťou. Preto si Kupujúci vyhradzuje právo odstúpiť od tejto Zmluvy, ak Žiadosť nebude príslušným orgánom schválená, alebo nedôjde k podpisu zmluvy o poskytnutí finančného príspevku na základe podanej Žiadosti, alebo ak nebude zo strany orgánu poskytujúceho nenávratný finančný príspevok schválené verejné obstarávanie pre obstaranie predmetu kúpy podľa tejto Zmluvy bez výhrad.
- 6.5. Zmluvné strany vyhlasujú, že Zmluvu riadne prečítali, jej obsahu porozumeli a na znak súhlasu ju podpisujú.
- 6.6. Zmluva je vyhotovená v dvoch rovnopisoch, po jednom pre každú Zmluvnú stranu.
- 6.7. Neoddeliteľnou súčasťou tejto Kúpnej zmluvy sú:

Príloha č.1 – Technická špecifikácia predmetu zákazky

Príloha č.2 – Rozpočet cenovej ponuky

Za Predávajúceho:

Za Kupujúceho:

V Oravskej Lesnej dňa 12. 9. 2018

Murín Marián - STOLARSTVO

Pribišská 159, Oravská Lesná 029 57

IČO:3375273 IČ DPH:SK1020488141

tel.: 043/55 93 119

Kúpna zmluva

V Radošine dňa 12. 9. 2018



Strana 3

Technická špecifikácia predmetu zákazky**Nábytok pre RD Nitra**

P. č.	Názov výrobku	rozmery, cm	materiál	ďalšia špecifikácia, hrúbka materiálu v cm, rozmery v cm
1.	Posteľ nízka vrátane roštu a úložného priestoru	š 90, dĺžka 200	smrek masív	noha 4,5 cm, priečky 2,5 cm, bočnice 2,5 cm, výška čela 70, rošt hrúbka latky 2 cm, nosnosť roštu 150 kg, úložný priestor pod posteľ na kolieskach, šírka 160 cm, výška 25 cm, hĺbka 86 cm
2.	Skriňa DVD šuflíková vešanie/ police 5 ks	v 190 h 57 š 90	smrek masív	korpus 1,8 cm, dvierka 2,2 cm, dvojdvierová, polovica na vešanie, polovica 5 polic 45 cm, dolu jeden šuflík
3.	Nadstavec DVD	v 50, h 57 š 90	smrek masív	korpus 1,8 cm, dvierka 2,2 cm
4.	Konferenčný stolík polica	120šx60, v 55	smrek masív	vrch 2,8 cm, nožičky 6x6 cm, polička 1,8 cm
5.	Nočný stolík dvierkový	š 45, v 50 h 32	smrek masív	korpus 2,5 cm, korpus 1,8 cm, dvierka 2,2 cm
6.	Stolička		smrek masív	noha 4,5 x 4,0 cm, sedák 1,8 cm, výška hornej hrany operadla 95, výška sedáka 45
7.	Stôl písací	š 120 h 60, v 75	smrek masív	korpus a vrchná doska a dvierka 2,5 cm, šuflíky 3, pod nimi voľný priestor
8.	Jedálenský stôl	150x75, v 75	dub masív	vrch 2,5 cm, nohy 7,5x7,5 cm, priečky 2,5 cm, nosnosť dosky 300 kg
9.	Stolička jedálenská		smrek masív	noha 4,5 x 4,0 cm, sedák 1,8 cm, výška hornej hrany operadla 95, výška sedáka 45
10.	Botník sedací	š 90, v 44, h 35	smrek masív	vrchná doska 2,5 cm, korpus 1,8 cm, zatvárací s 2 dvierkami
11.	Vešiak do chodby	60/120	smrek masív	dosky 4 ks, 14 x 2,5 cm
12.	Zrkadlo do chodby	120/60	smrek masív	rám 6 x 2,5 cm
13.	Komoda dvierková delená	v 98 h 45 š 90	smrek masív	vrchná doska 2,5, korpus 2,2 cm, skrinka, v hornej časti jeden rad dvoch polovičných šuflíkov
14.	Regál R3 3 police	š 90 v 77, h 31	smrek masív	boky 2,5 cm, polica 1,8 cm, 3 police
Obývačková zostava				
15.	Regál R 4	š90 v110 h 31	smrek masív	boky 2,5 cm, polica 1,8 cm, 4 police
16.	Komoda K5 delená šuflíková	š 90 v 98 h 45	smrek masív	vrchná doska 2,5, korpus 2,2 cm, 5 šuflíkov, horný rozdelený na dva polovičné
17.	Regál R 4	š 135 v 110, h31	smrek masív	boky 2,5 cm, polica 1,8 cm, 4 police
18.	TV stolík police	90x 55, v 65	smrek masív	Vrchná a spodná doska 2,8 cm, nožičky 5 x 5 cm, polička 1,8 cm, 2 poličky, na kolieskach
19.	Komoda K5	š 135 v 98 h 45	smrek masív	vrchná doska 2,5, korpus 2,2 cm, 5 šuflíkov, horný rozdelený na dva polovičné
20.	Skrinka, horná časť presklená	v150 š 60 h 45	smrek masív	korpus 1,8 cm, dvierka 2,2 cm, v dolnej časti 3 šuflíky, horná časť presklená vitrína s 3 policami

Nábytok pre RD Radošina

P.č.	Názov výrobku	rozmery, cm	materiál	d'alsia špecifikácia	
1.	Kuchynská linka				
A	potravínová skrinka: 3 police, 3 zásuvky s nadstavcom	v 231,8 h 51 š 780	smrek masív	Hrúbka korpusu skriniek je 1,8 cm, dvierka dyhované jaseň, pracovná doska hrúbka 3,8 cm odolná voči vode a oderu odolná voči mechanickému poškodeniu. Spodné skrinky so zásuvkami plnovýsuv s tlmením, skrinky na otváranie na záves a s tlmením, úchytky kovové, povrchová úprava lak, skrinky spodné sú dodávané s plastovými nožičkami s odnímateľným coklom, kuchynská linka je dodávaná montovaná. V cene je zahrnutá montáž na mieste. Kuchynská linka je dodávaná bez el. spotrebičov. povrchová úprava lak	
	skrinka vstavaná pre chladničku	v 192,2 š 60 h 51			
B	Nadstavec nad skrinku pre chladničku	V 39 h 51 š 60			
C	skrinka pre vstavanú umývačku riadu bez el. spotrebiča	V 85 h 51 š 60			
D	skrinka pod drez otváranie dvierka 1 polica, bez batérie	v 85 h 51 š 63			
E	rohová skrinka vrchná s 2 policami	V 72 h 35 š 58x58			
F	skrinka spodná rohová s 1 policou	V85 h 51 š 90			
G	vrchná skrinka s 2 policami s dvierkami	Š 37 h 35 v 72			
H	skrinka so vstavaným plynovým sporákom s elektrickou rúrou, šuflík na spodu	š 60 v 85 h 51			plynový sporák so 4 horákmi, vstavaná iskra, kontrola plameňa elektrická rúra
K	spodná skrinka s 3 zásuvkami 2 + 1 zásuvka 2x	V 85 h 51 š 84			
L	vrchná skrinka s 2 policami s dvierkami	Š 66 h 35 v 72			
2.	Skriňa šuflíková. vešanie/ police 5 ks 45 cm	v 190 h 57 š 90	smrek masív	korpus 1,8 cm, dvierka 2,2 cm, dvojdvierová, polovica na vešanie, polovica 5 políc 45 cm, dolu jeden šuflík	
3.	Nadstavec	v 50 h 57 š 90	smrek masív	korpus 1,8 cm, dvierka 2,2 cm	
4.	Písací stolík kombi	š 150 h 60 v 75	smrek masív	korpus a vrchná doska a dvierka 2,5 cm, na jednej strane šuflíky 4, na druhej strane skrinka so zámkom, výsuvná doska pod klávesnicu PC	
5.	Písací stolík	Š 120 h 60 v 75	smrek masív	korpus a vrchná doska a dvierka 2,5 cm, šuflíky 3, pod nimi voľný priestor	

6.	Komoda K 5 delená šuflíková	v 98 h 45 š 90	smrek masív	korpus 2,2 cm, vrchná doska 2,5 cm, 5 šuflíkov, vrchný delený na dva polovičné
7.	Stolička		smrek masív	noha 4,5 x 4,0 cm, sedák 1,8 cm, výška hornej hrany operadla 95, výška sedáka 45
8.	Nočný stolík dvierkový	Š 45 V 50 H 32	smrek masív	korpus 2,5 cm, korpus 1,8 cm, dvierka 2,2 cm
9.	Zrkadlo hranaté	V 120 x š 60	smrek masív	rám 6 x 2,5 cm
10.	Polička závesná š90 cm	š 90 v 30 h 18	smrek masív	hrúbka dosiek 1,8 cm
11.	posteľ nízka jednolôžko vrátane úložného priestoru pod posteľ	š 90, dĺžka 200	smrek masív	noha 4,5 cm, priečky 2,5 cm, bočnice 2,5 cm, výška čela 70, úložný priestor pod posteľ na kolieskach, šírka 160 cm, výška 25 cm, hĺbka 86 cm
12.	posteľ nízka dvojlôžková vrátane úložného priestoru pod posteľ	š 180, dĺžka 200	smrek masív	noha 4,5 cm, priečky 2,5 cm, bočnice 2,5 cm, výška čela 70, úložný priestor pod posteľ na kolieskach pod každú posteľ dvojlôžka - šírka 160 cm, výška 25 cm, hĺbka 86 cm
13.	TV stolík police	90 v 55 V 65	smrek masív	Vrchná a spodná doska 2,8 cm, nožičky 5 x 5 cm, polička 1,8 cm, 2 poličky, na kolieskach
14.	Konferenčný stolík polica	Š 120x60 V 55	smrek masív	vrch 2,8 cm, nožičky 6x6 cm, polička 1,8 cm
15.	Rošty do postelí	90x200	ks	hrúbka latky 2 cm, nosnosť roštu 150 kg
16.	Jedálenský stôl hranatý	150x75, V 75	dub masív	Vrch 2,5 cm, nohy 7,5x7,5 cm, priečky 2,5 cm, nosnosť dosky 300 kg
17.	Stolička do jedálne		smrek masív	noha 4,5 x 4,0 cm, sedák 1,8 cm, výška hornej hrany operadla 95, výška sedáka 45
18.	Stôl okrúhly terasový, rozťahovací	priem. 90, po rozťahnutí 50, v 75 cm	dub masív	Vrch 4,5 cm, noha 17 cm, nožičky 4,5cm, priečky 2,5 cm, vkladacia doska 60x90, hrúbka 4,5
19.	Stolička terasová		dub masív	noha 4,5 x 4,0 cm, sedák 1,8 cm výška hornej hrany operadla 95, výška sedáka 45
20.	Komoda dvierková delená 2 šuflíky hore	v 98 h 45 š 90	smrek masív	vrchná doska 2,5, korpus 2,2 cm, dvierka, v hornej časti jeden rad dvoch polovičných šuflíkov
21.	Komoda K 5 šuflíková	v 98 h 45 š 135	smrek masív	vrchná doska 2,5, korpus 2,2 cm, 5 šuflíkov
22.	Botník sedací	š 90 v 44 h 35	smrek masív	vrchná doska 2,5 cm, korpus 1,8 cm, zatvárací s 2 dvierkami
23.	Vešiak	60/120	smrek masív	dosky 4 ks, 14 x 2,5 cm
24.	Regál 7 ks políc	v 207 š 90 h 31	smrek masív	boky 2,5 cm, polica 1,8 cm, 7 políc

25.	Regál 3 ks police	v 77 š 90 h 31	smrek masív	boky 2,5 cm, polica 1,8 cm, 3 police
26.	Skriňa DVD šuf. + 5 polic 90 cm / vešanie	v 190 h 57 š 140	smrek masív	korpus 1,8 cm, dvierka 2,2 cm, dvojdvierová, polovica na vešanie, polovica 5 polic 90 cm, dolu jeden šuflík
27.	Nástavec DVD	v 50 h 57 š 140	smrek masív	korpus 1,8 cm, dvierka 2,2 cm

Všetky výrobky sú z masívneho dreva uvedeného vyššie – smrek alebo dub
povrchová úprava lak, pri výrobe komod a skríň použiť výsuvy, závesy a úchytky z nerezu, posteľe
dodať s kovaním maxi luna + závit tyč alebo ekvivalent.

Zrkadlá bez zasklenia, okované s bajonetovým kovaním.

V cene výrobkov vrátane zahrnutá montáž a dopravy na miesto.

NR

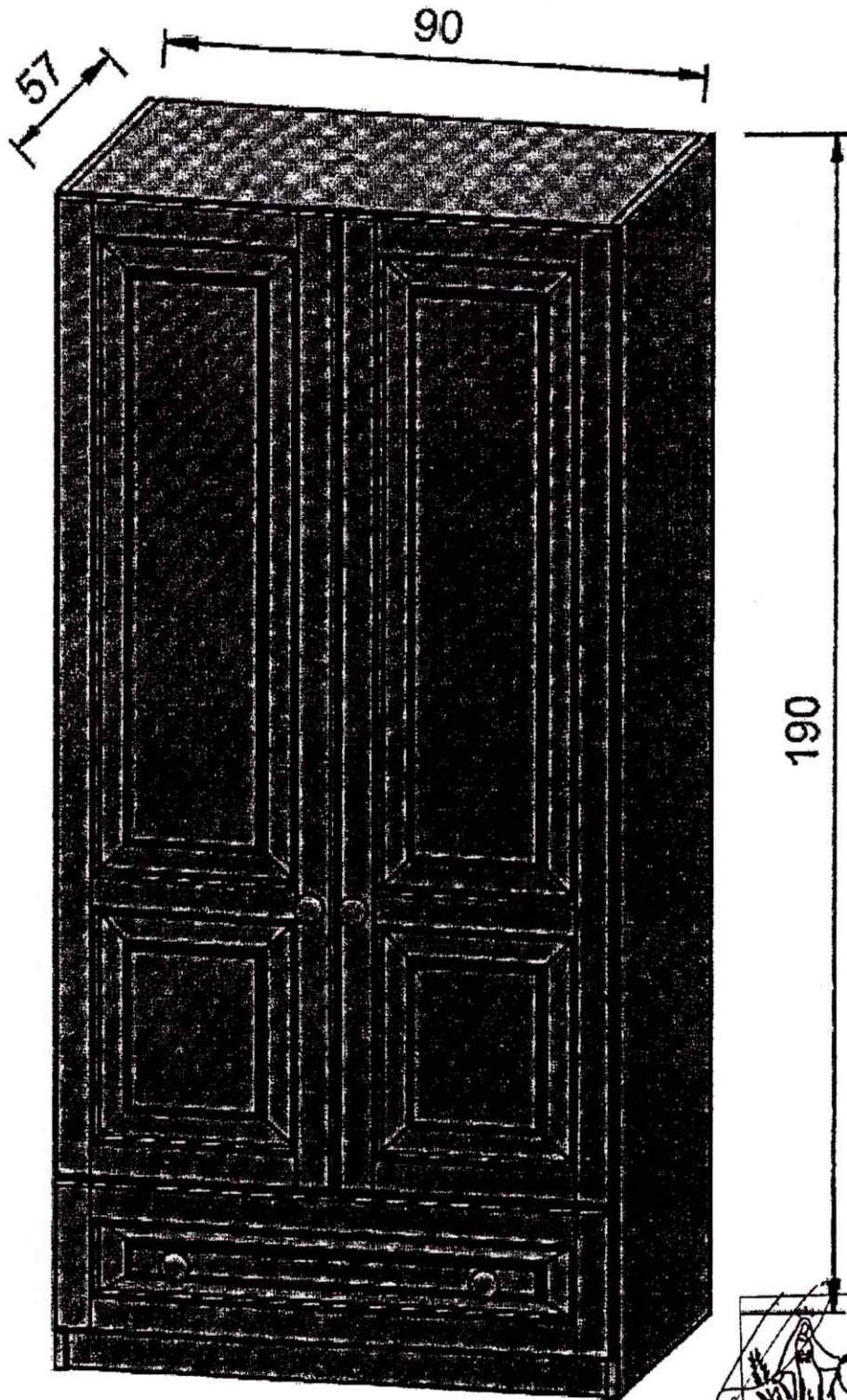

2

 **Komunita
Kráľovnej pokoja**
Piešťanská 11/18-kaštieľ
956 05 RADOŠINA
tel./fax.: 037/77 612 27

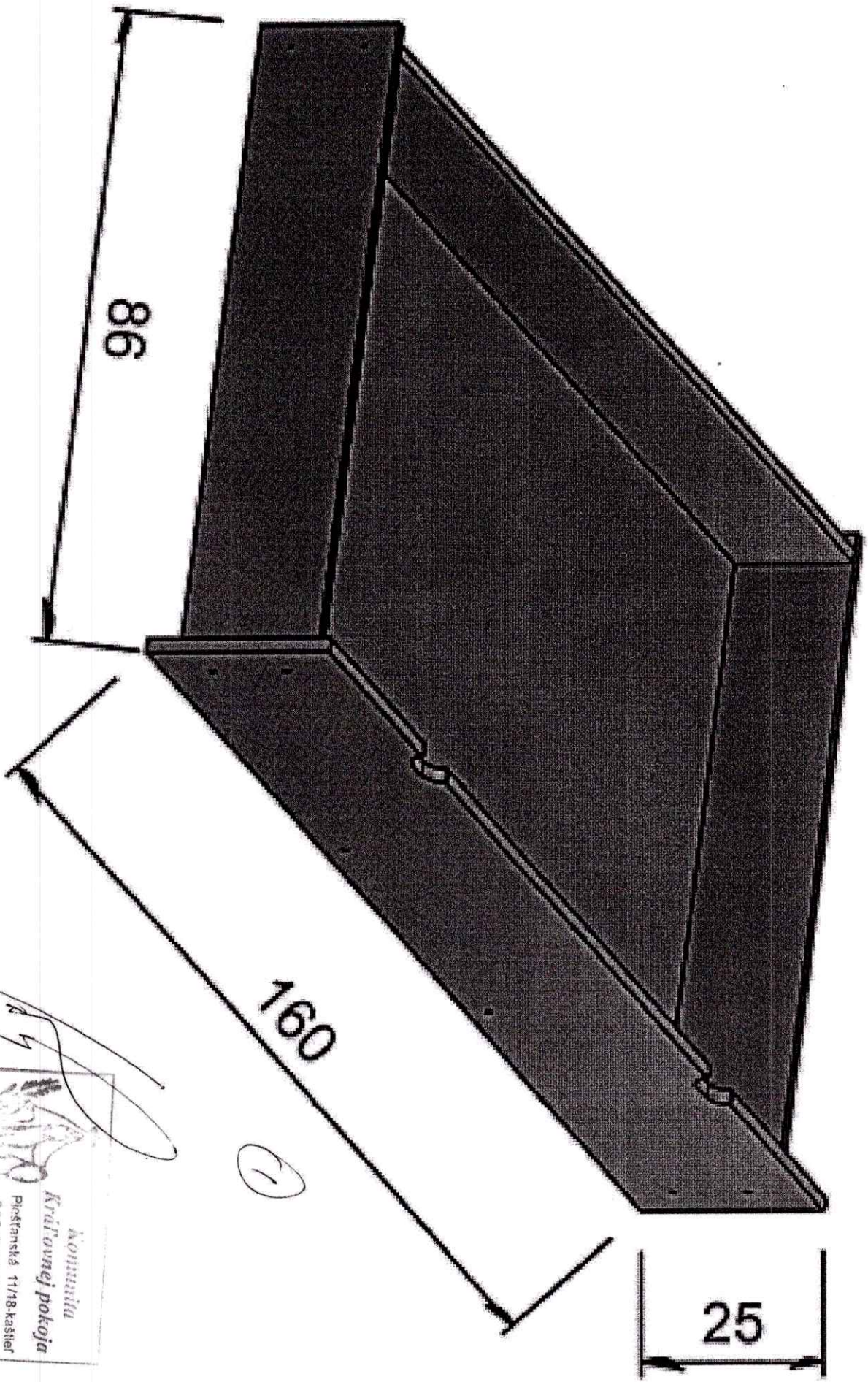

[Handwritten signature]

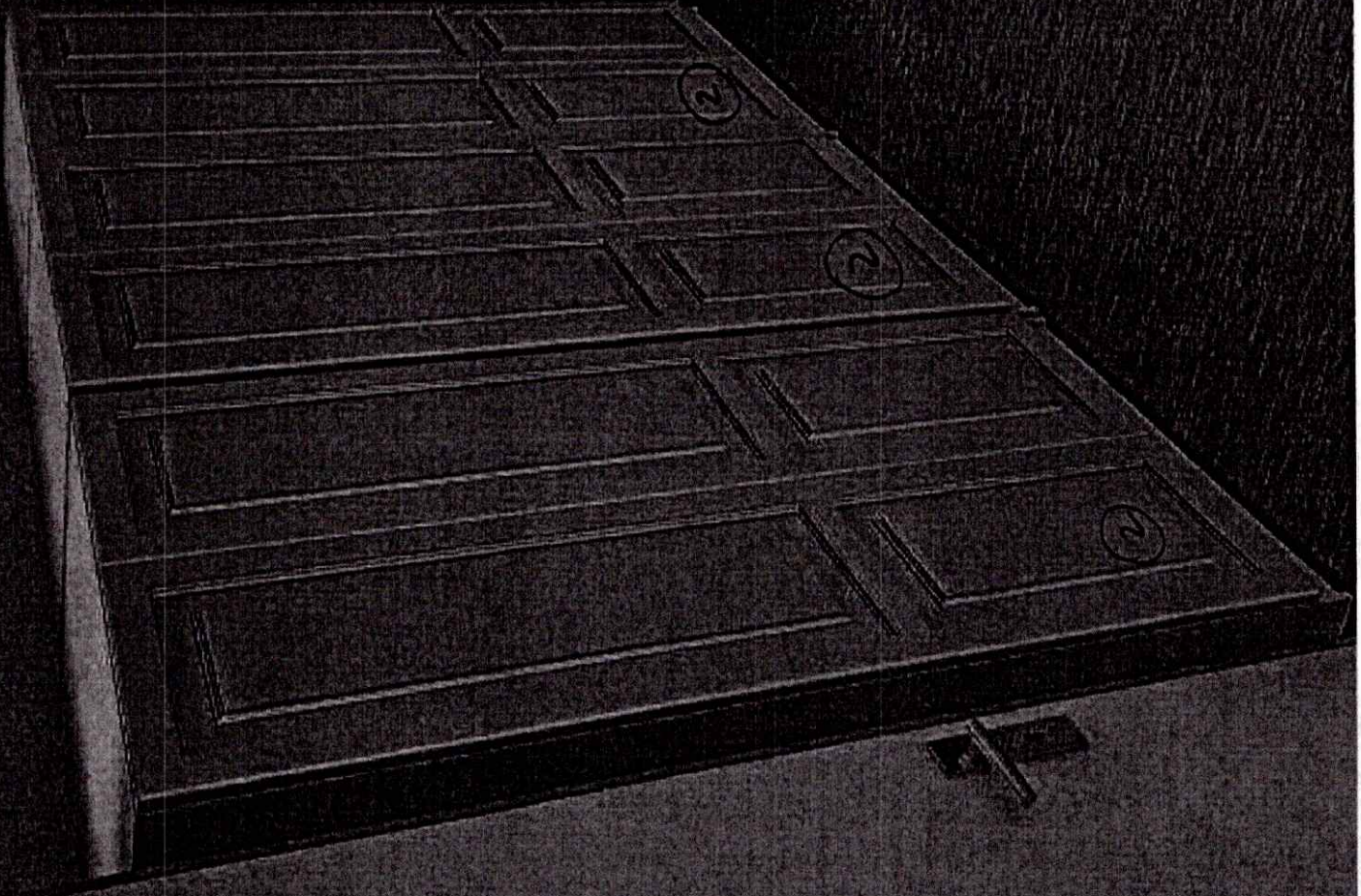
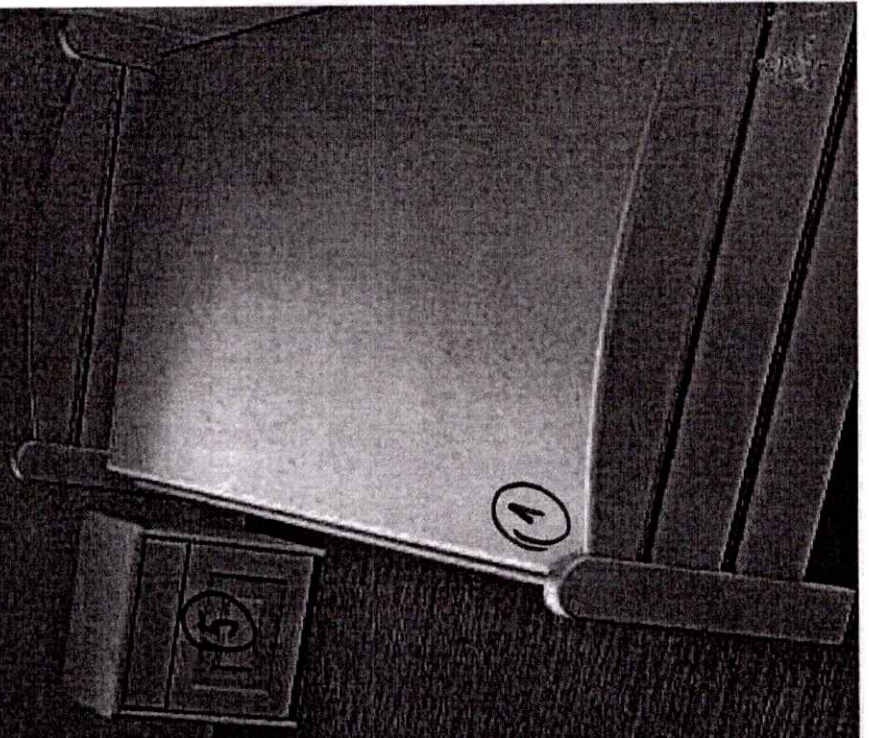

Križovnejsi pokojci
Prostonská 11/18-kaštier
906 05 RADOŠINA
tel./fax.: 037177 812 27

Ambrósio
de S. João
1857
ESTADO PAULISTA
1857

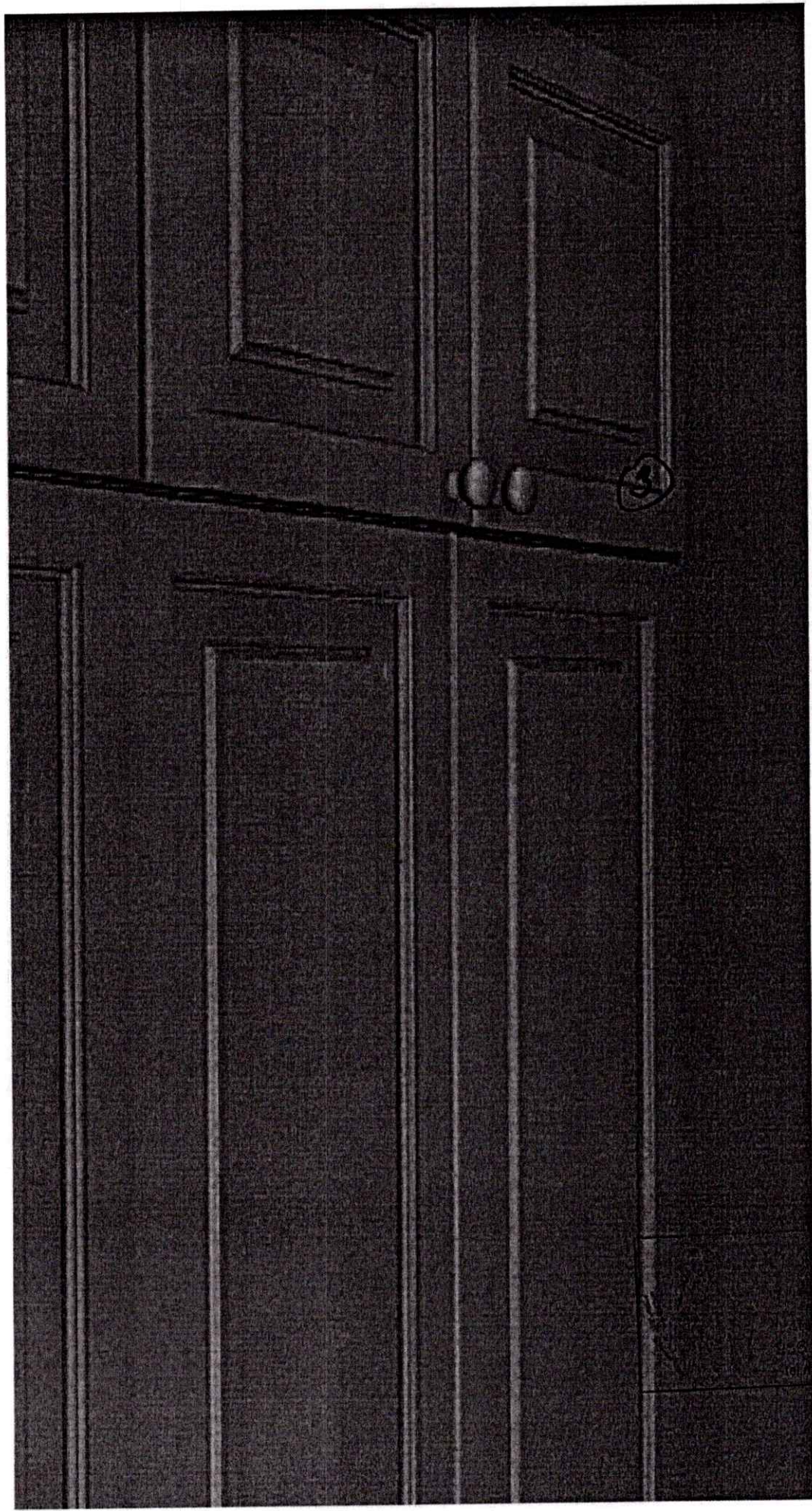

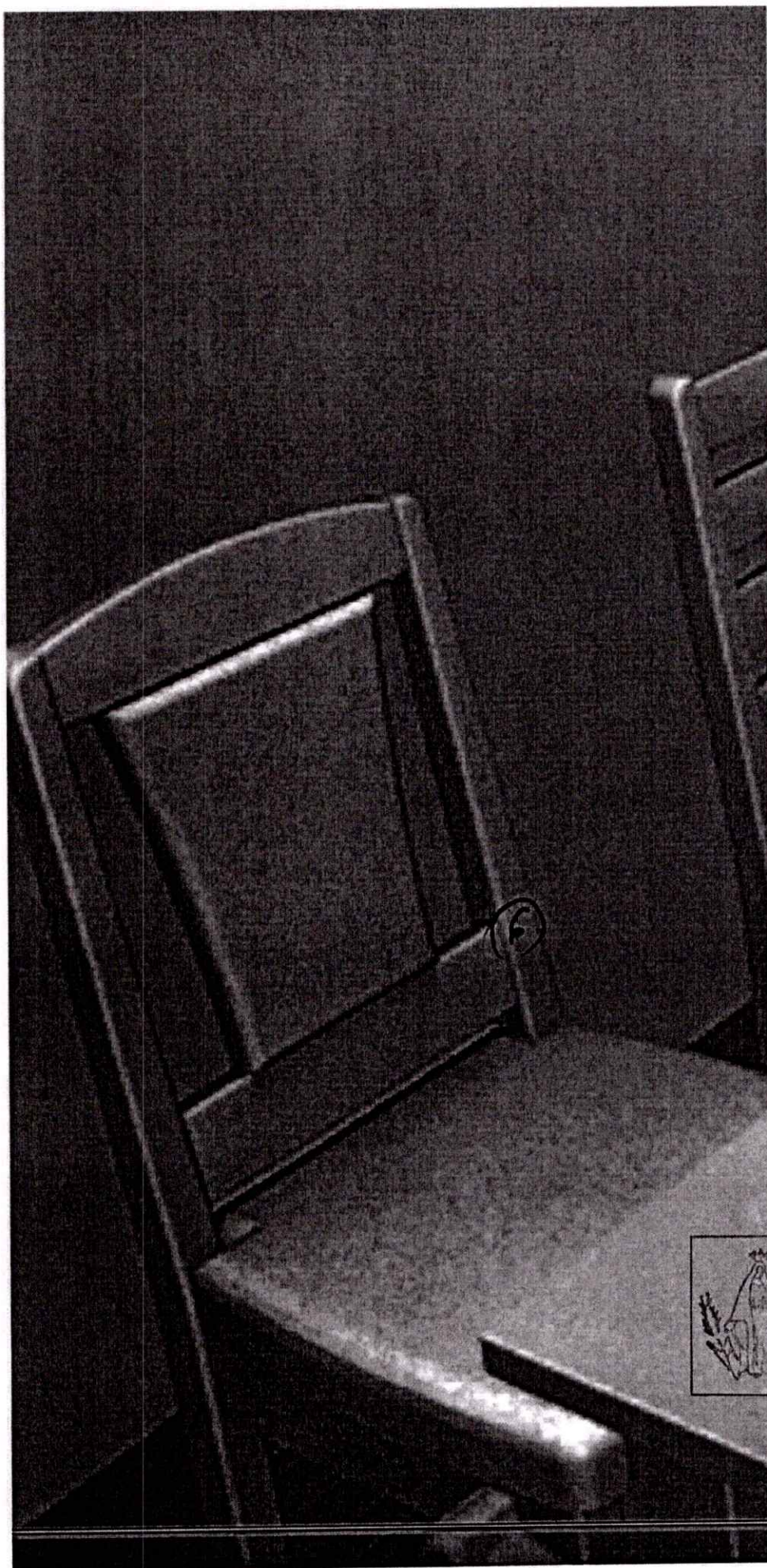

omunita
vnej pokoja
nská 11/18-kaštieľ
05 RADOŠINA
ax: 037/77 812 27



**Komunita
Kráľovnej pokoja**
Púšťanská 11/18-kaštieľ
05 RADOŠINÁ
tel/fax: 037/77 812 77

(7)

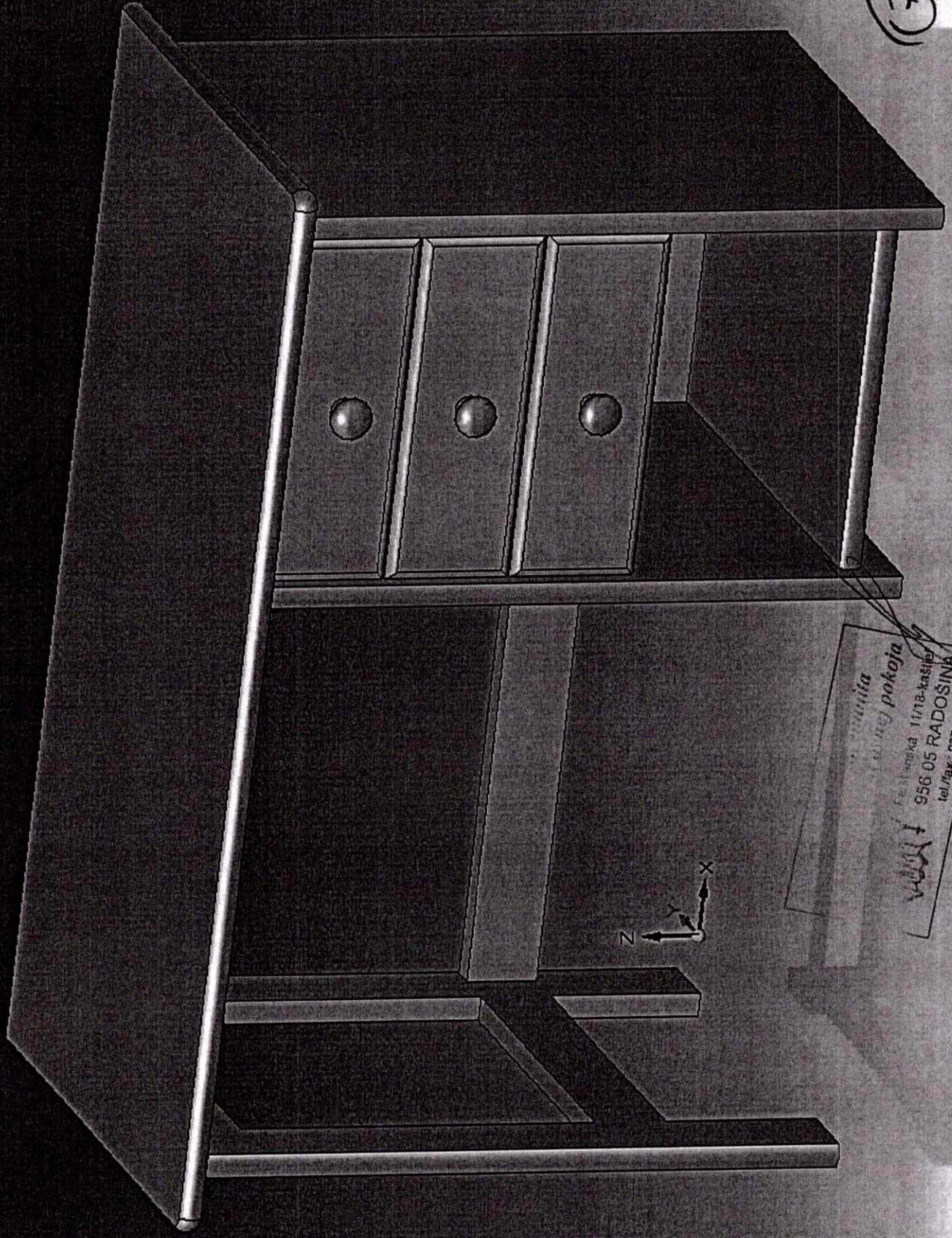

WOLFF
Fakultetna ulica 11/118-kaštel
956 05 RADOŠINA
tel./fak: 037/77 812 27/
Kupovina
Kupovina pokroja

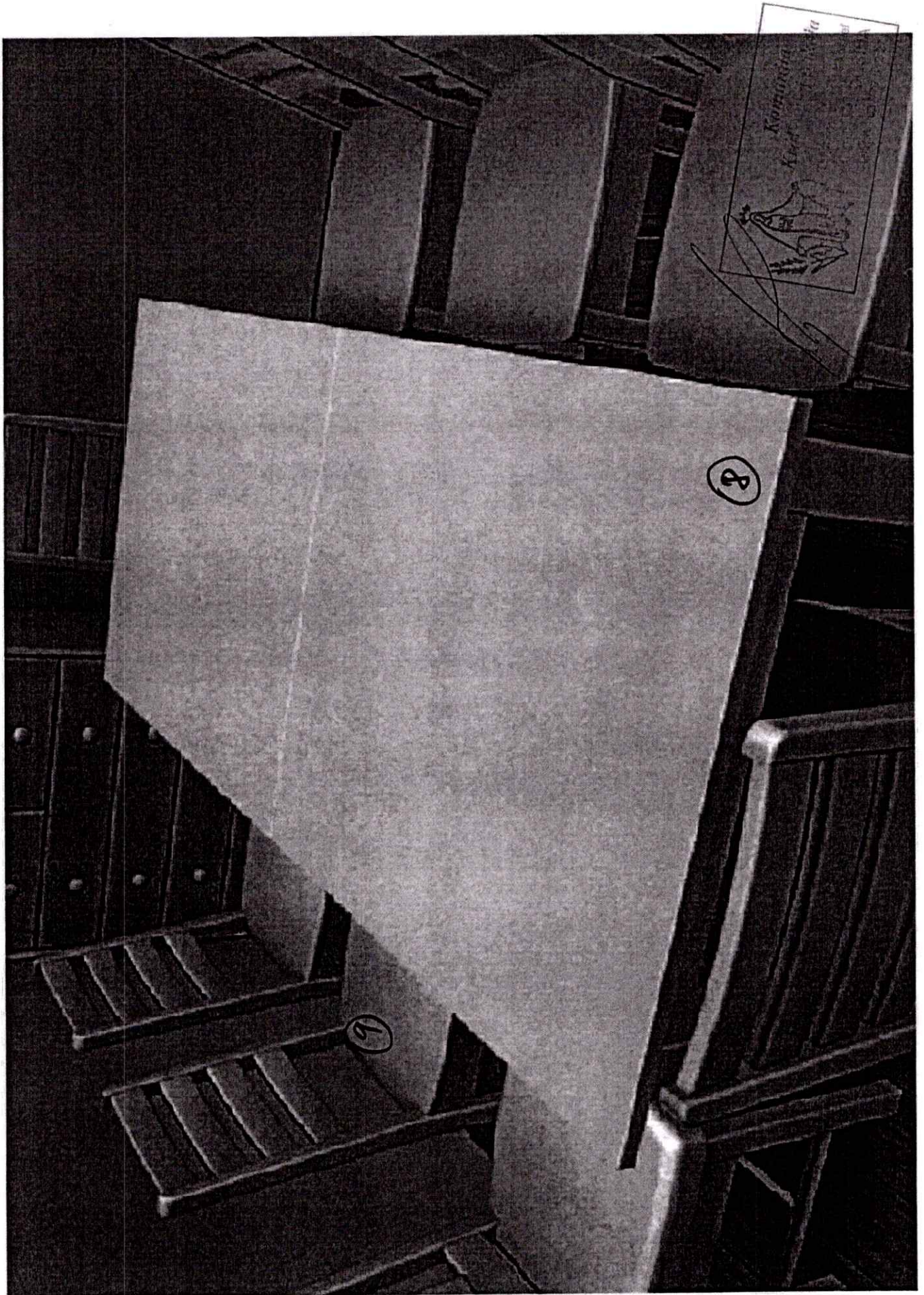

10

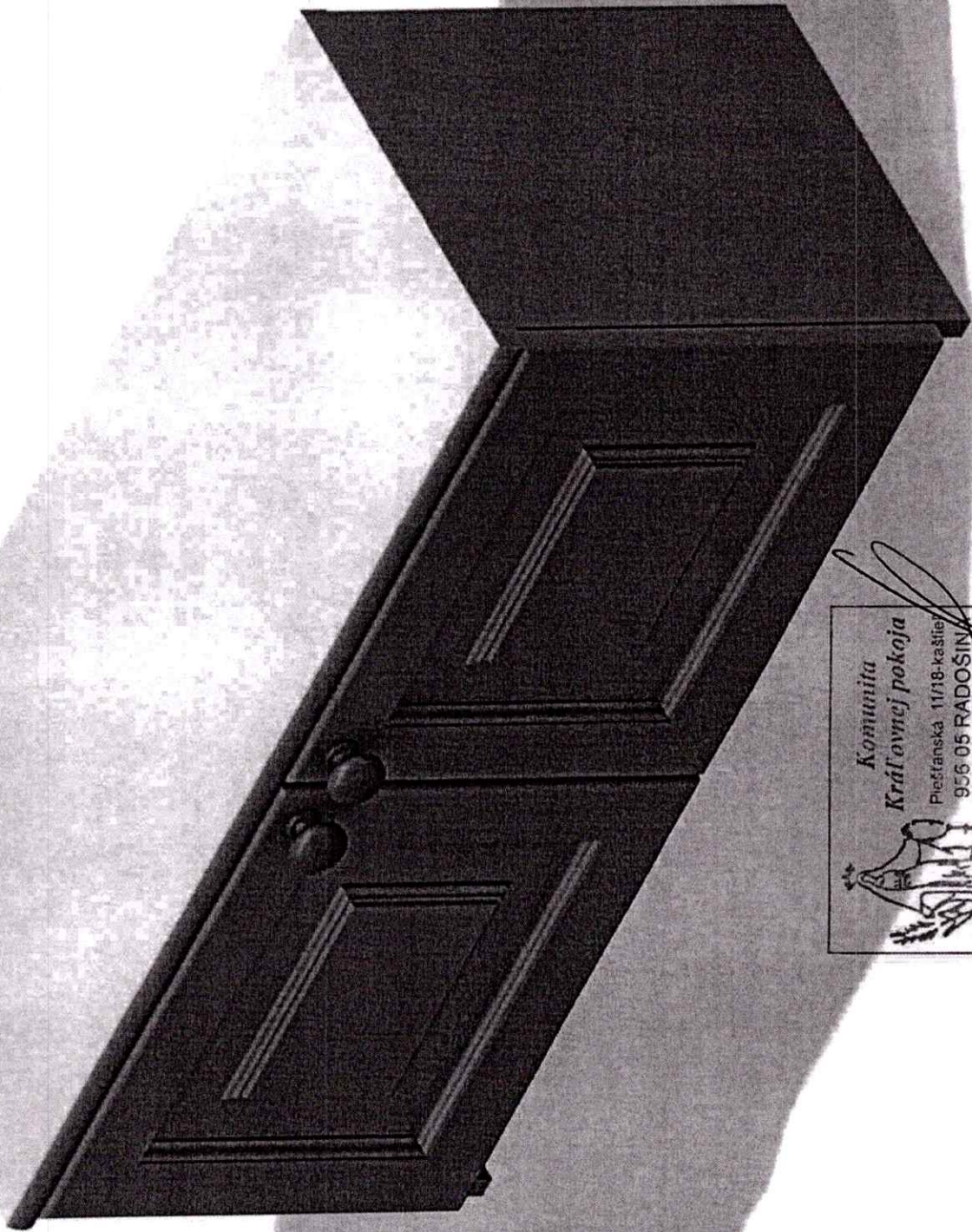

Komunita
Kráľovnej pokoja
Piešťanska 11/18-kaštieľ
956 05 RADOŠIN
tel./fax: 03777 812

*Komunita
Královnej pokoja*
Piešťanská 11/18-kašyňa
956 05 RADOŠINA
tel/fax.: 037/77 55 27



17

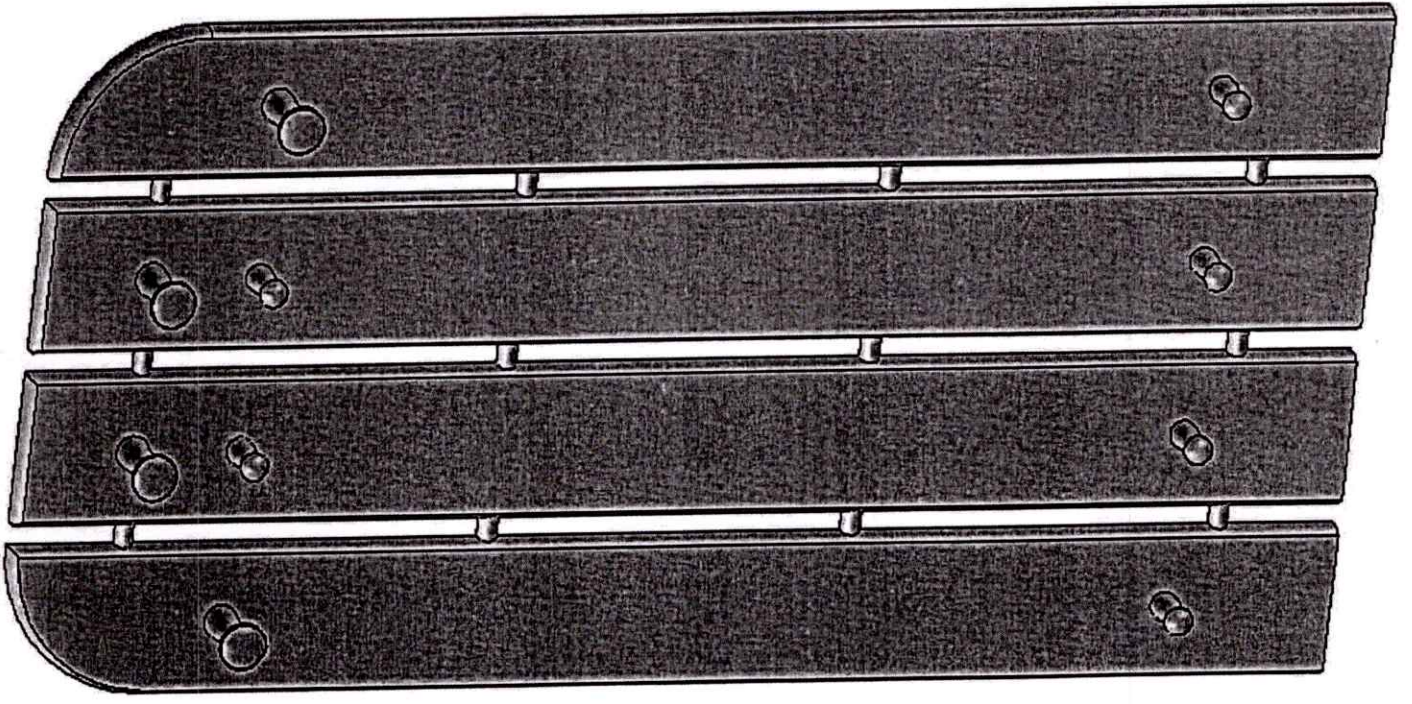

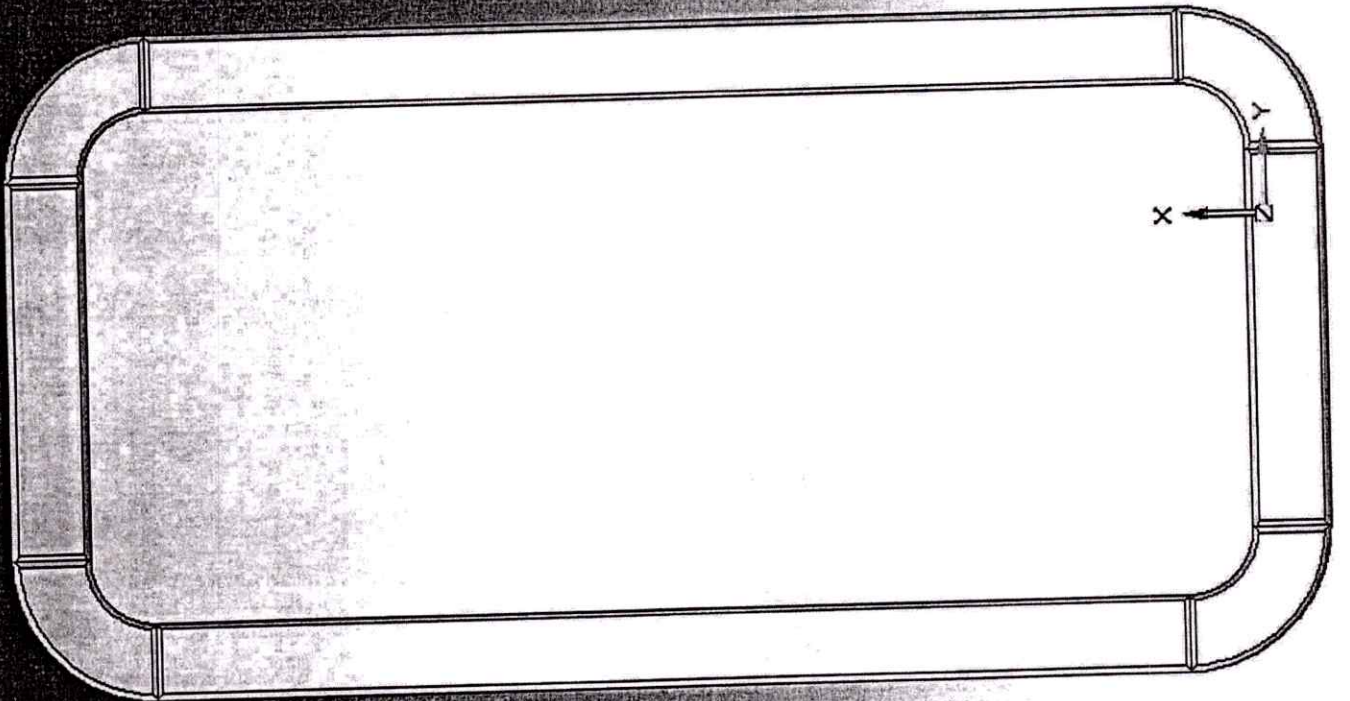

Komunita
Kráľovnej pokoja
Pleštanská 11/18, Kráľov
956 05 RADOŠINA
tel./fax: 07/77-412 27

Handwritten signature

12

Komunita
Kráľovnej pokoja
Piešťanská 11/18-k Štítief
956 05 RADOŠINIA
tel./fax.: 037/77 812-27



(13)

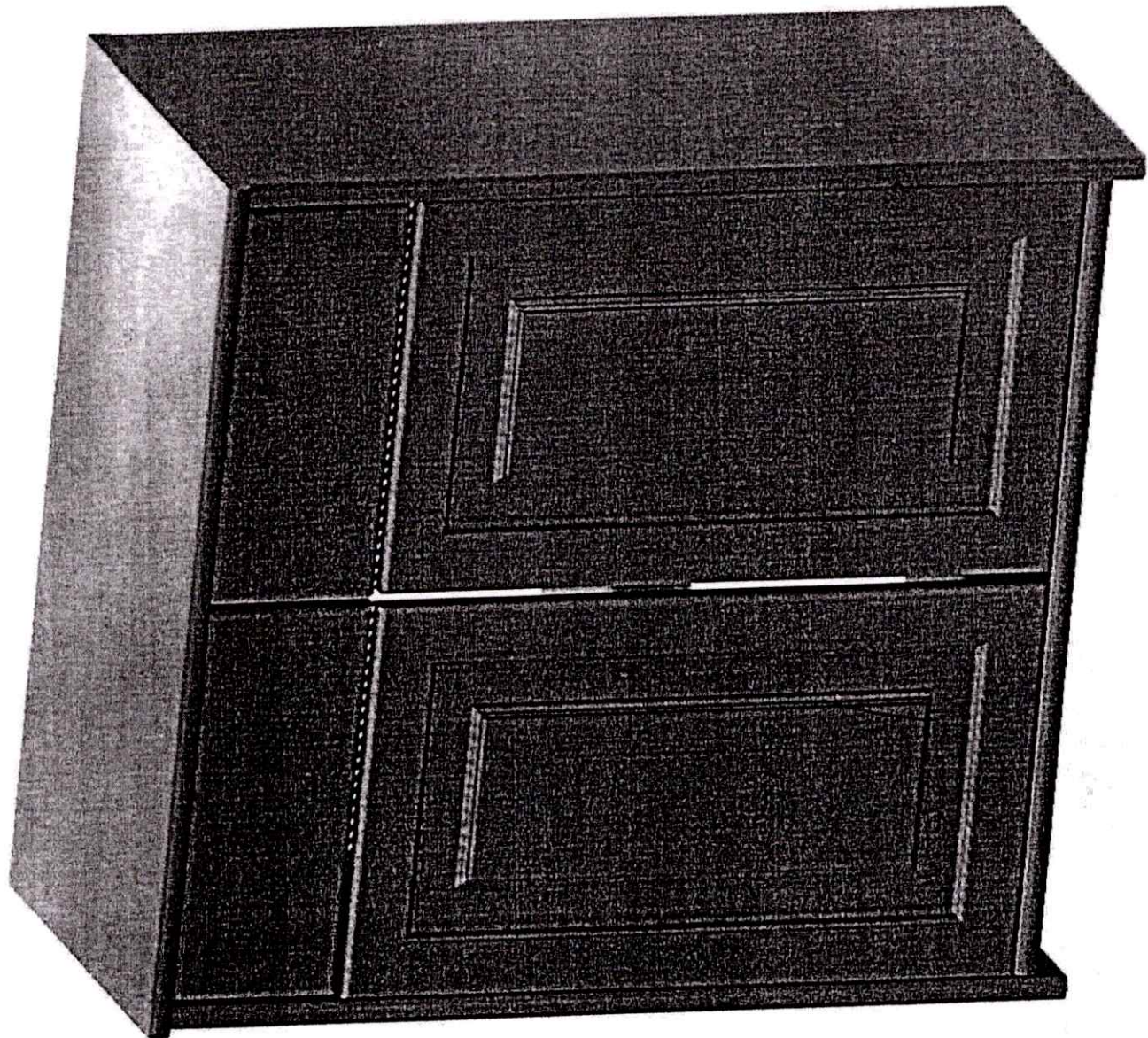

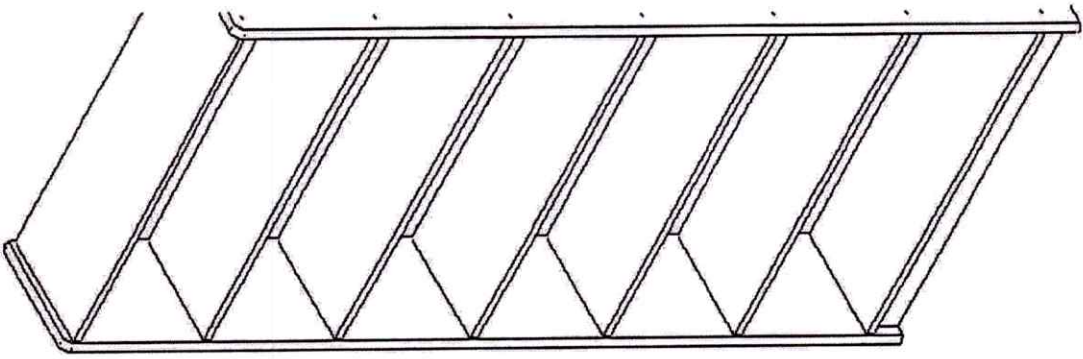

R7

176

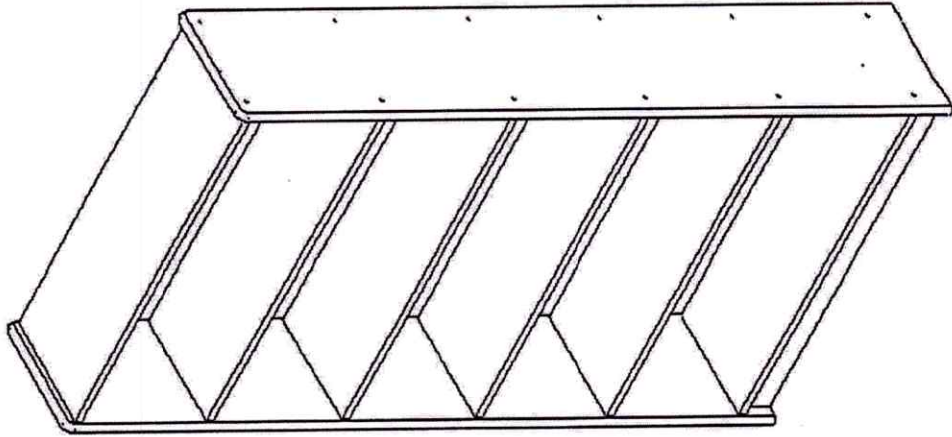

R6

143

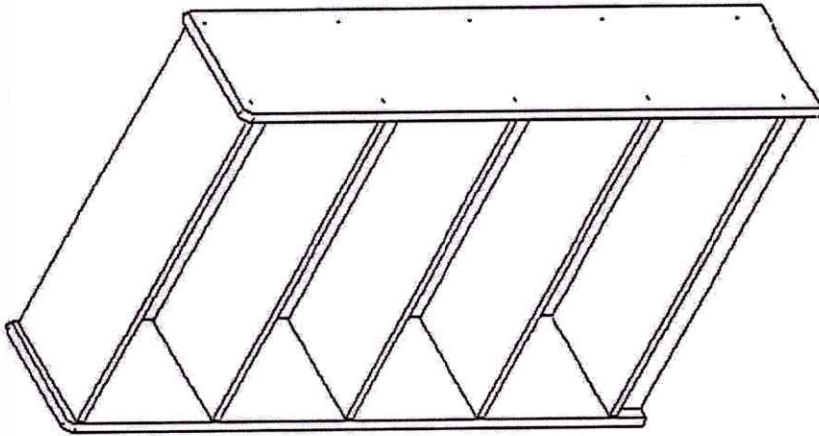

R5

110

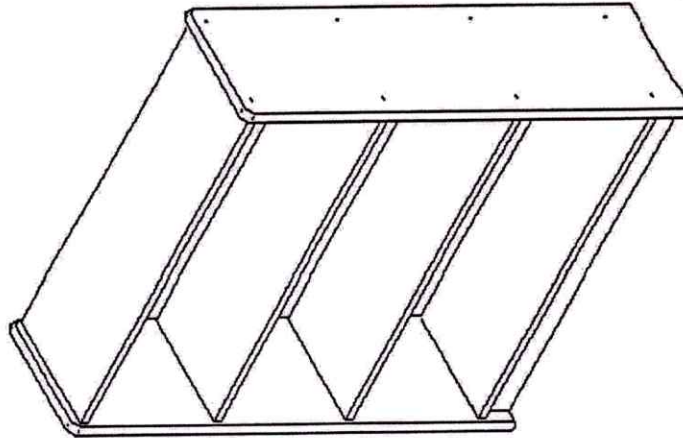

R4

77 R3 44

Komunita
Kráľovnej pokoja
Piešťanská 11/18-kaštieľ
956 05 RADOŠINA
tel./fax: 037/77 812 27

2A

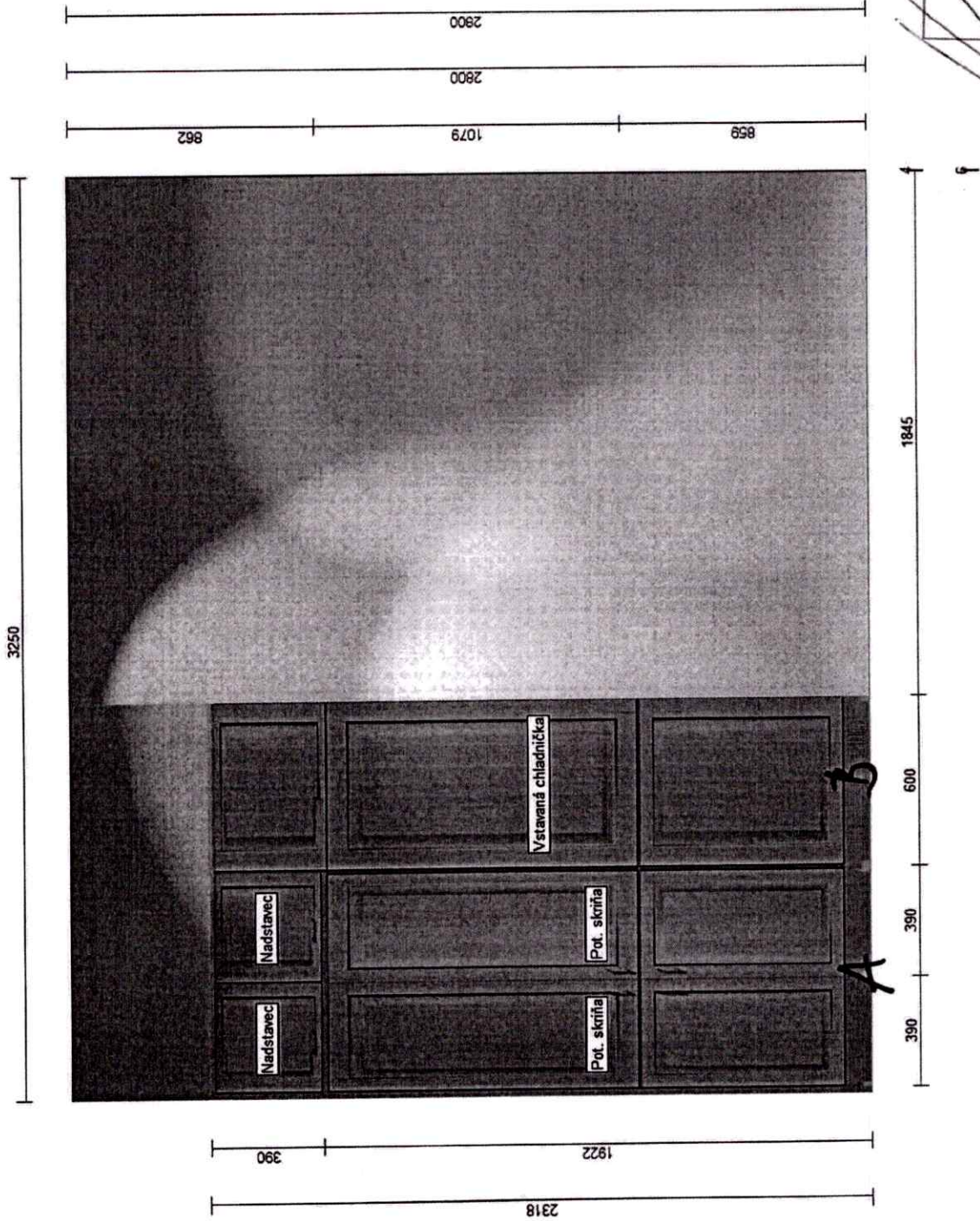

Komunita
Kráľovnej pokoja
Piešťanská 11/18-kaštieľ
956 05 RADOŠINA
tel./fax.: 037177 812 27



Handwritten signature

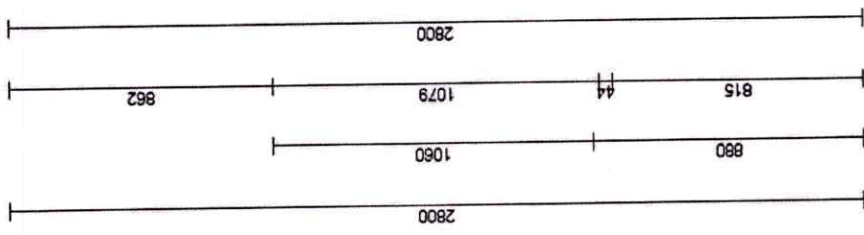
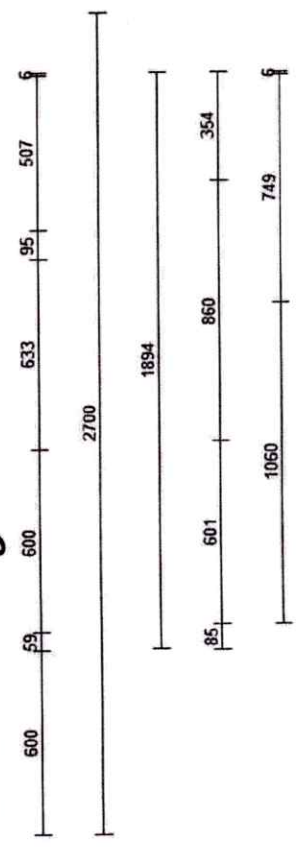
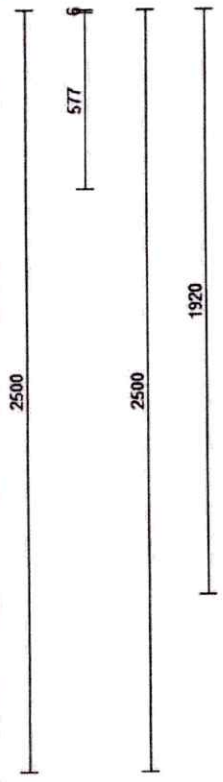
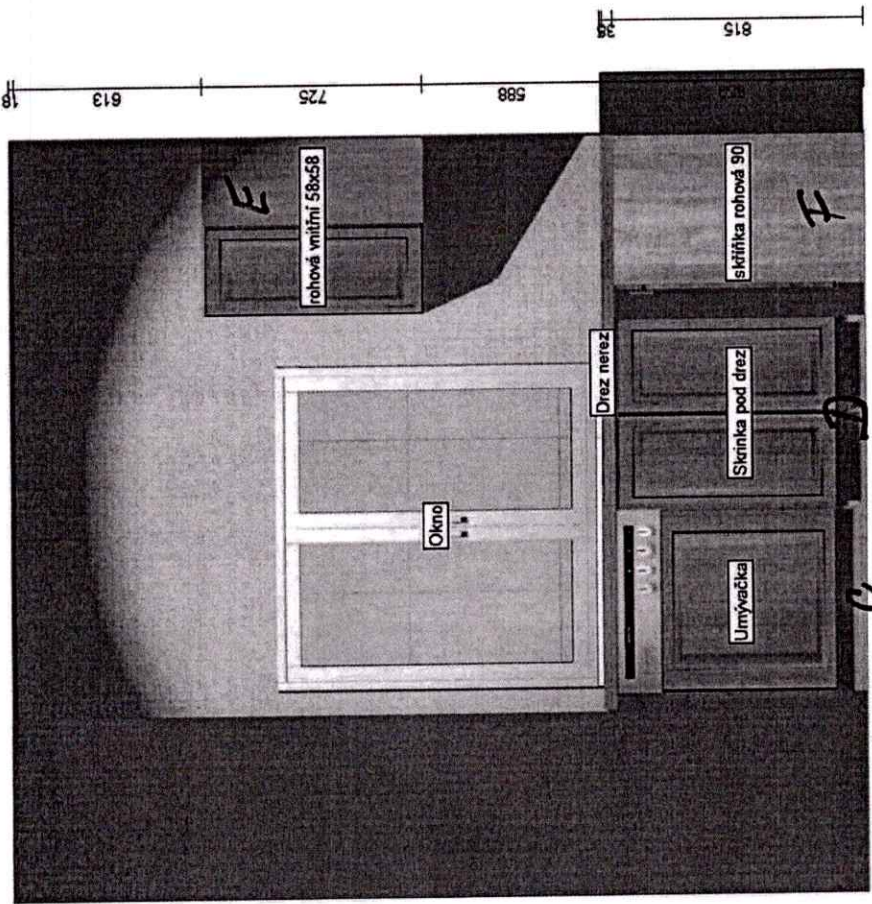

Komunita
Křídlových pokojů
 Piestanská 11/16-kaštieľ
 956 05 RADOŠINIA
 tel./fax: 031777 812 2

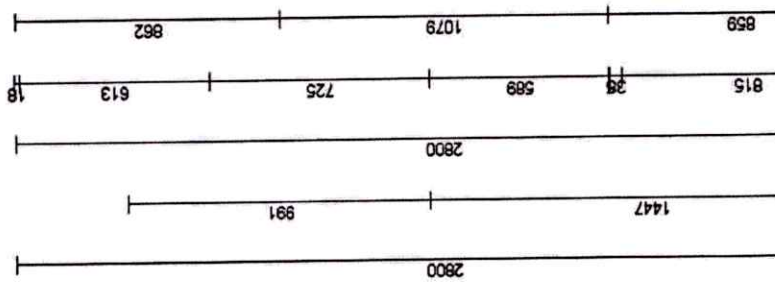
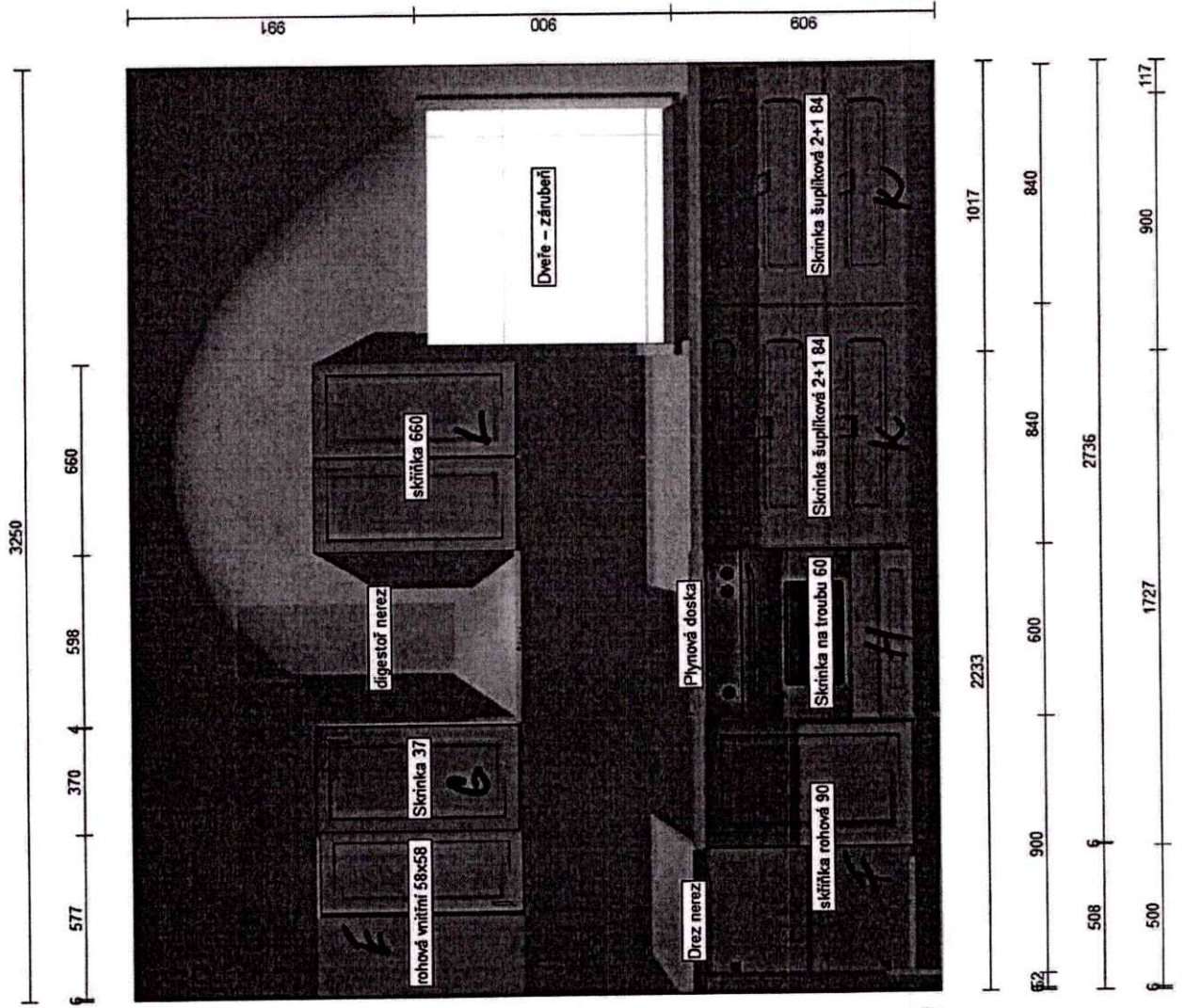

**Komunita
Kráľovnej pokoja**

Piešťanská 11/18-kaštieľ
956 05 RADOŠINA
tel./fax.: 037/777 812 27

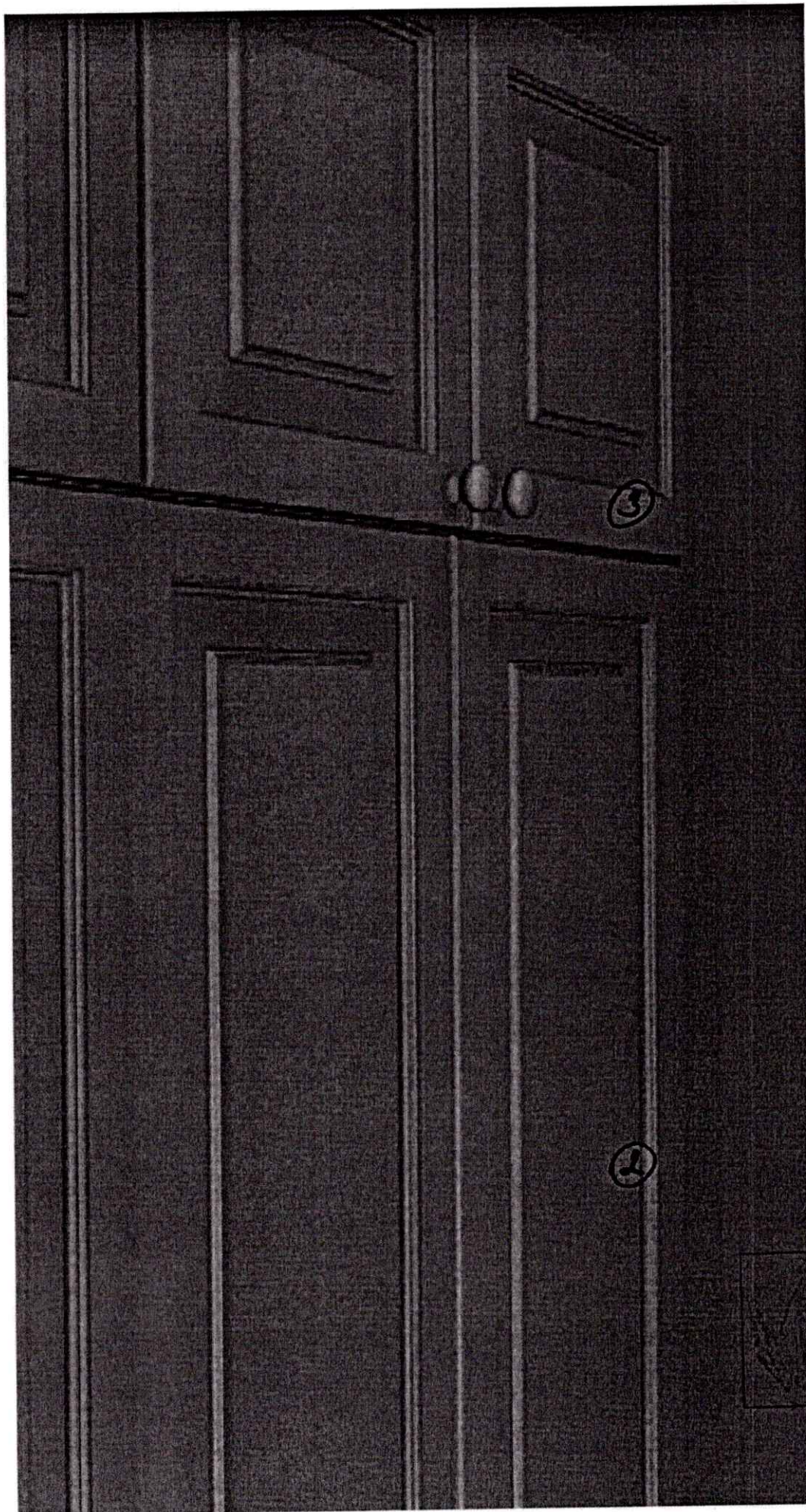

*Komunita
Kráľovnej pokoja*

Piešťanská 11/18-kaštieľ
956 05 RADOŠINA
tel./fax.: 037177 812 27



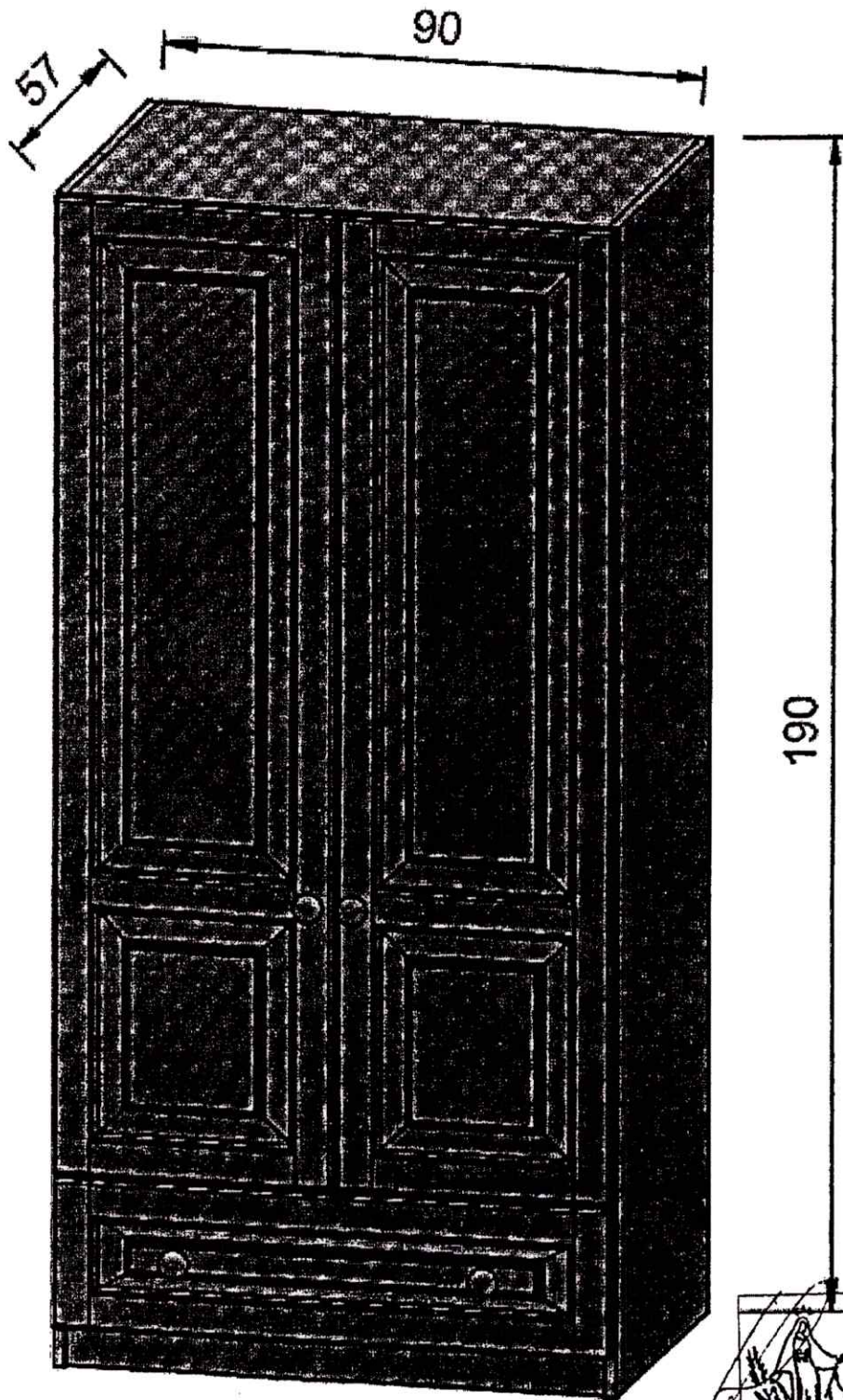

56

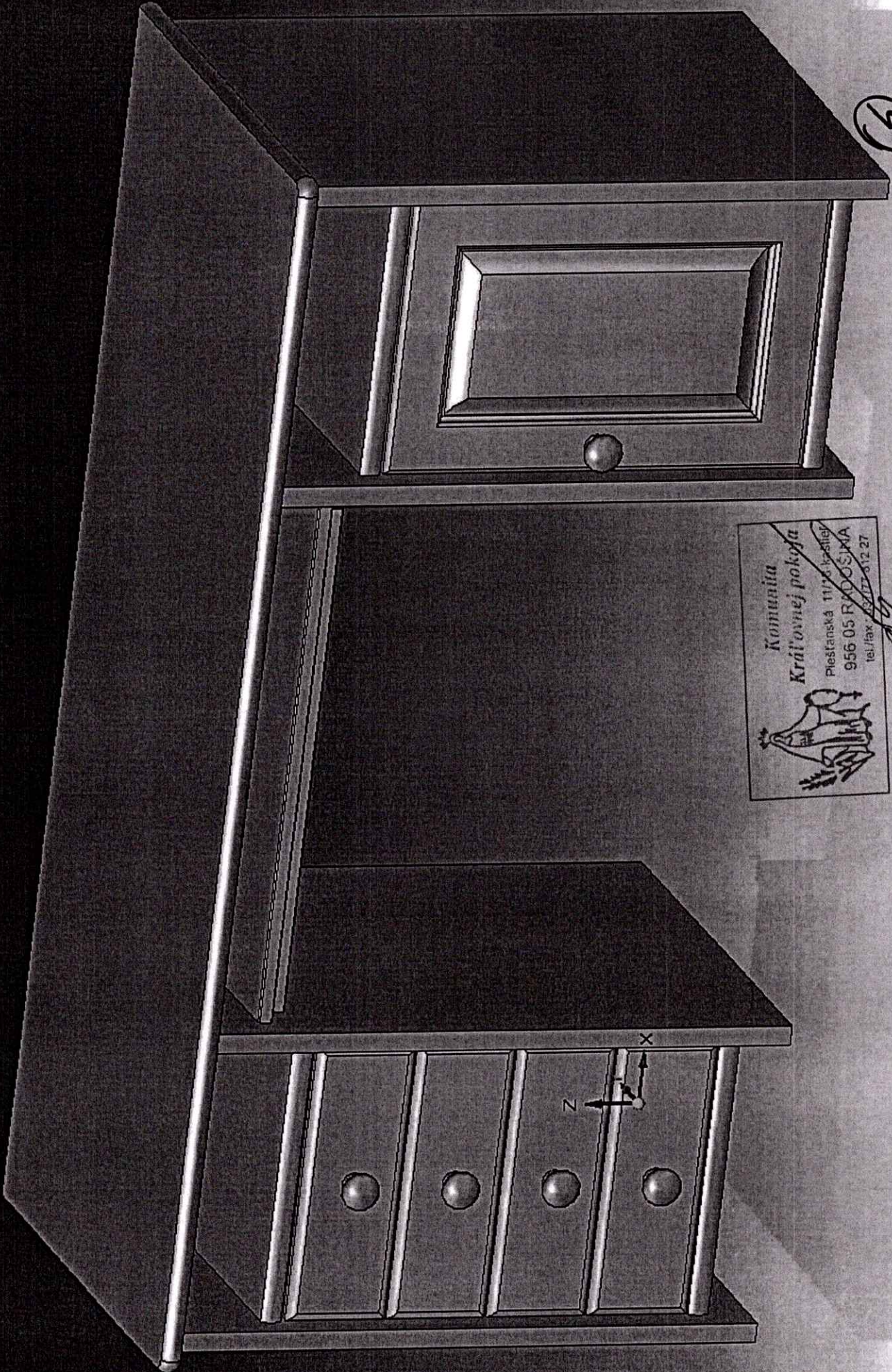

Komunita
Kráľovnej pokoja
Piešťanská 11/18-kaštieľ
956 05 RADOŠINA
tel./fax.: 037/77 842 27

5





Komuaita
Kráľovnej pokoja
Piešťanská 11/16 Bratislava
956 05 PÁDOŠINIA
tel./fax: 02177 312 27

2

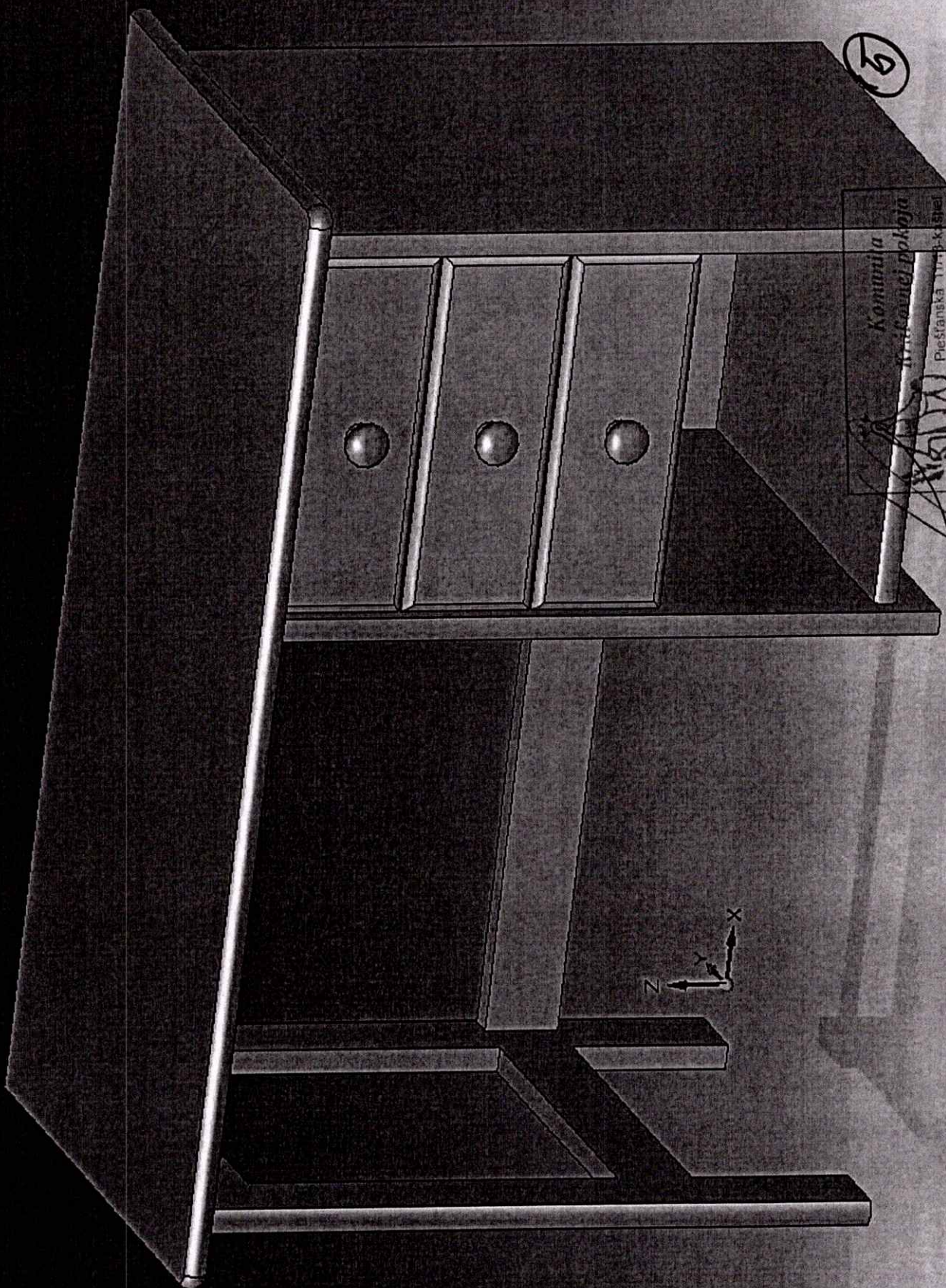
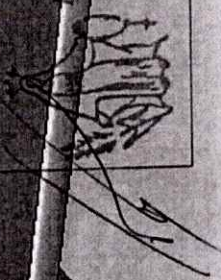
Komunika
Kriševiči pokajo
Prestanska Timp-Koštel
956 05 RADOSNIK
tel./fax: 03717741127

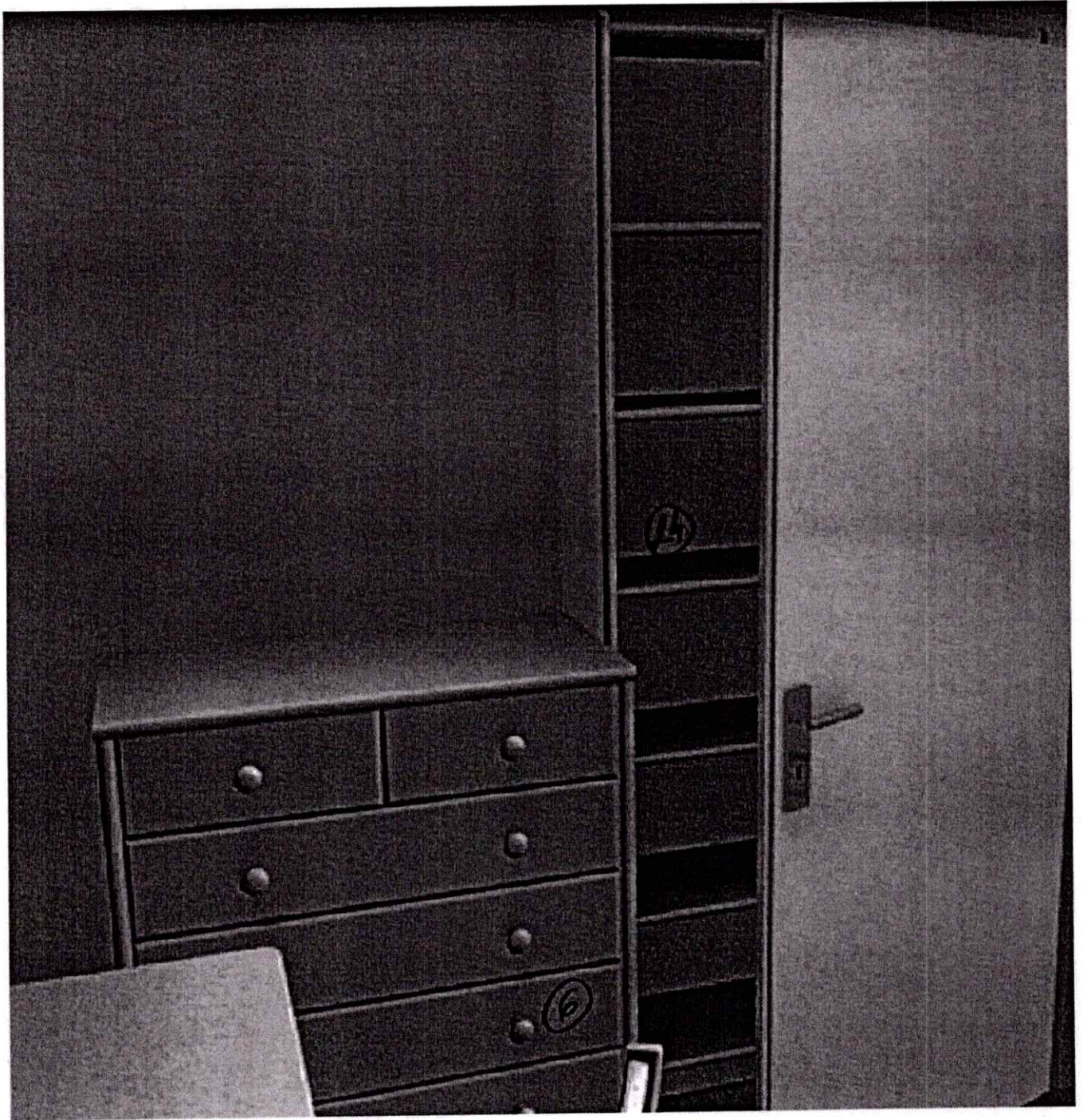



**Komunita
Kráľovnej pokoja**
Piešťanská 11/18-kaštieľ
956 05 RADOŠINÁ
tel./fax.: 037/77 812 27 67

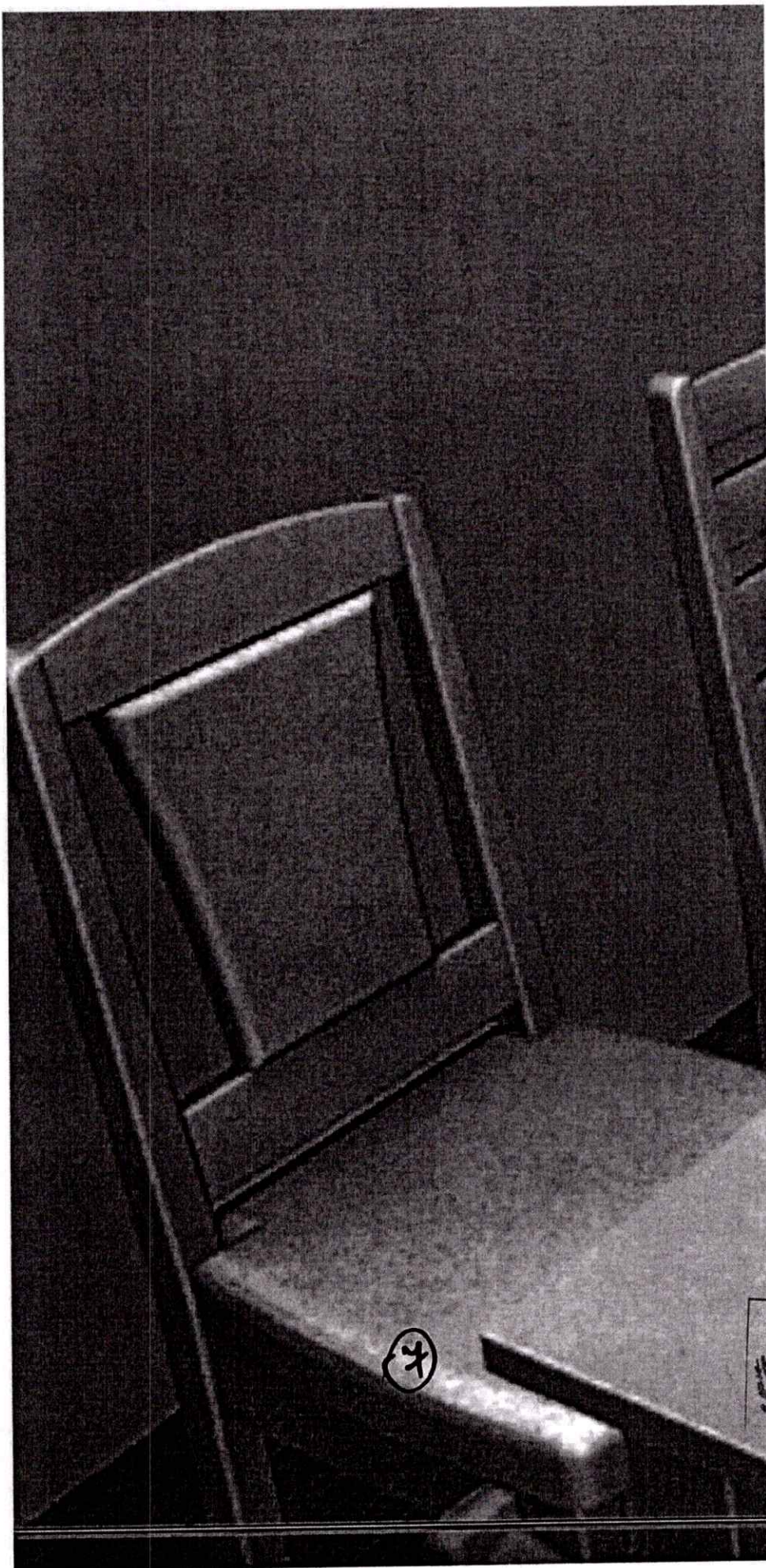

**Komunita
Kráľovnej pokoja**
Piešťanská 11/18-kaplnica
956 05 RADOŠŤANY
tel./fax.: 037/77 1 9 9 7

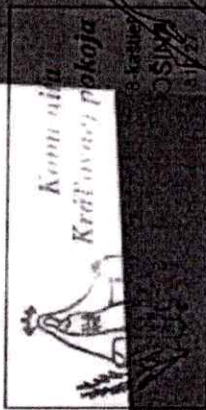

Kooni qili
Kraťowacy Piskoja

OSIWA
MA

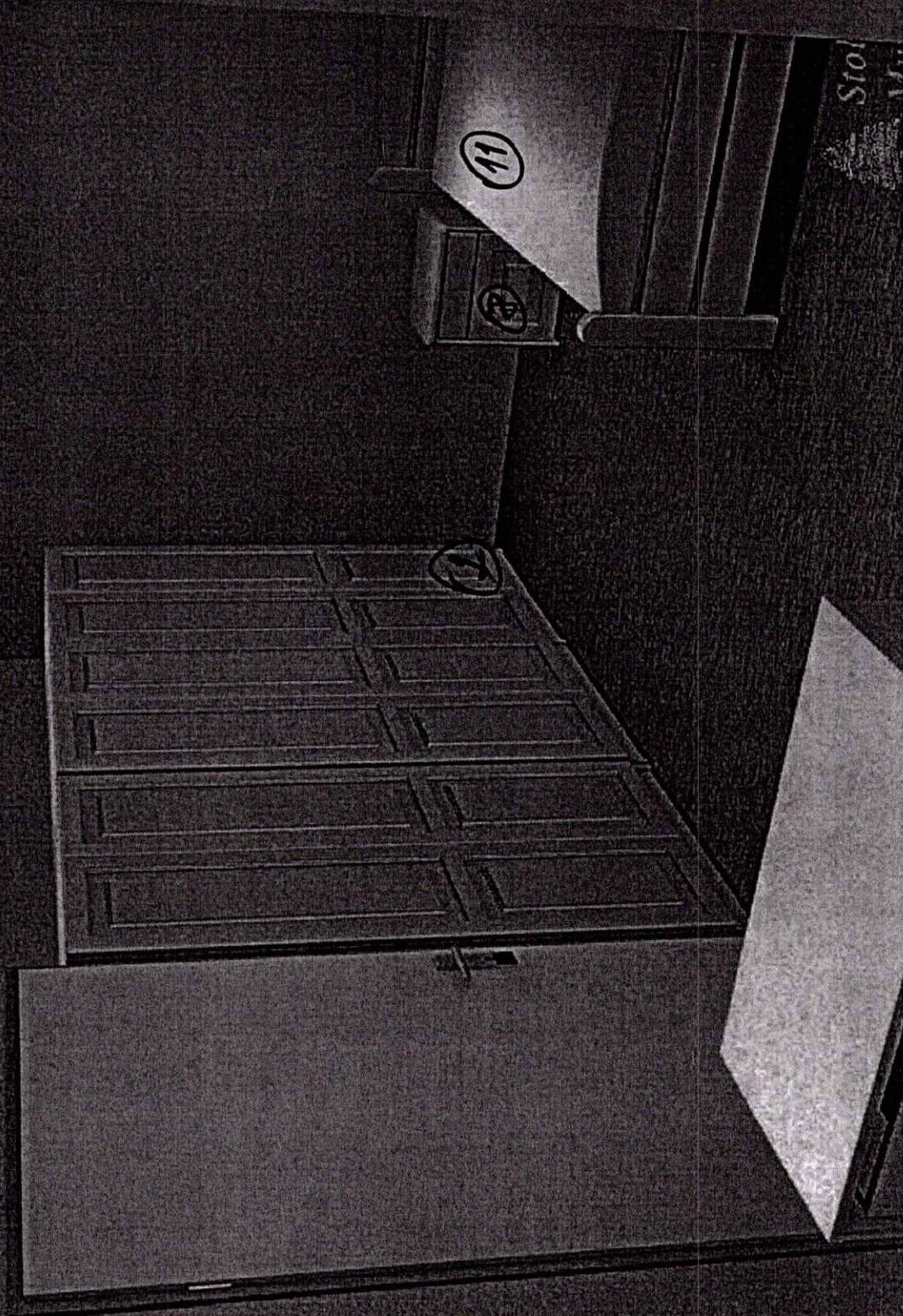

11

11

11

Sto

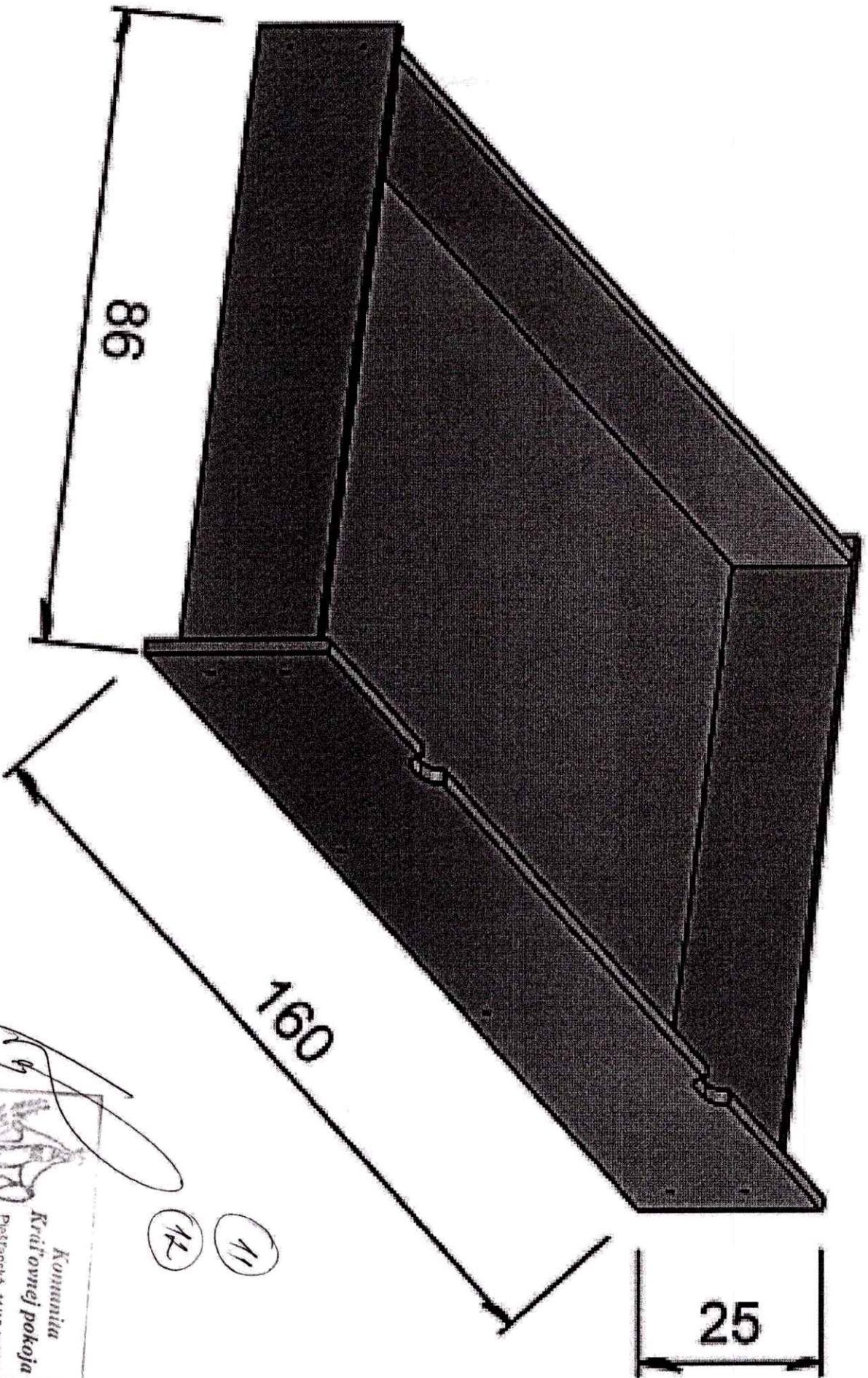

(11)
(11)



Komunita
Kraľovnej pokoja
Piešťanská 11/18-Kašiel
956 05 RADOŠINA
Tel./fax: 037777 812 27

Komunita
Kráľovnej pokoja
Piešťanská 11/18-kaštieľ
956 05 RADOŠINA
tel./fax.: 037/77 612 27

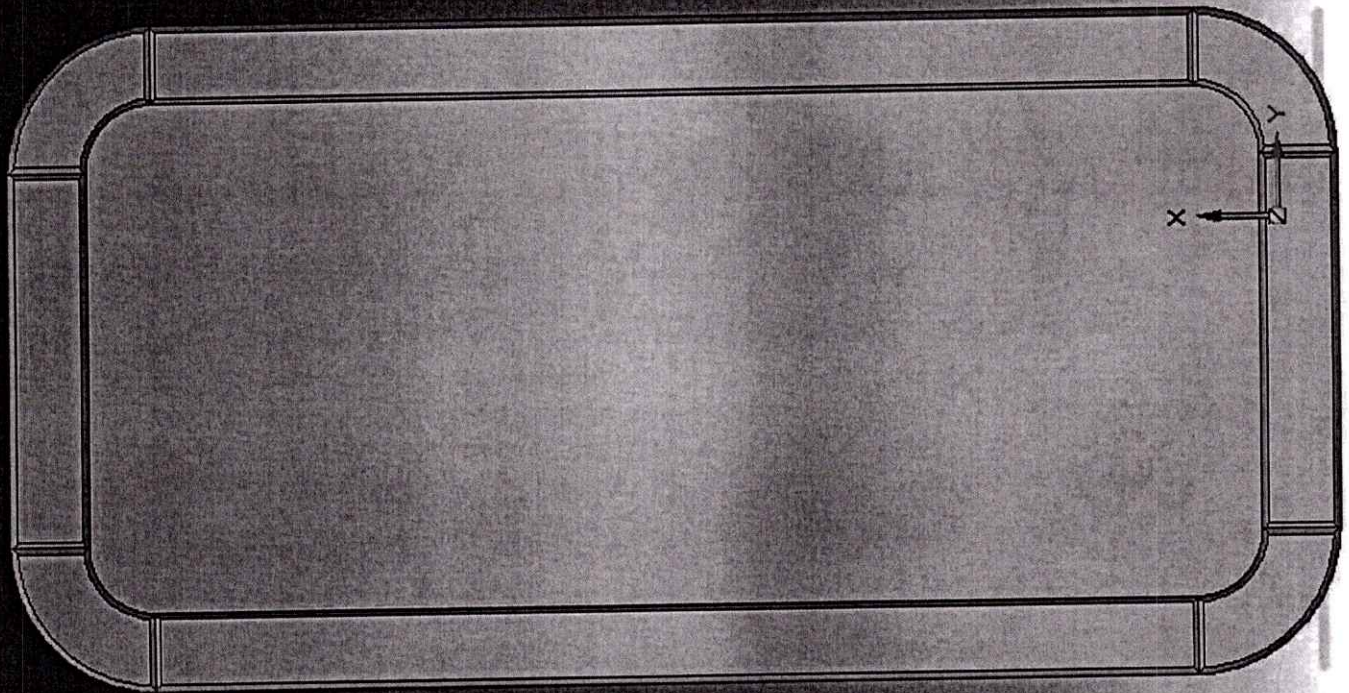

69

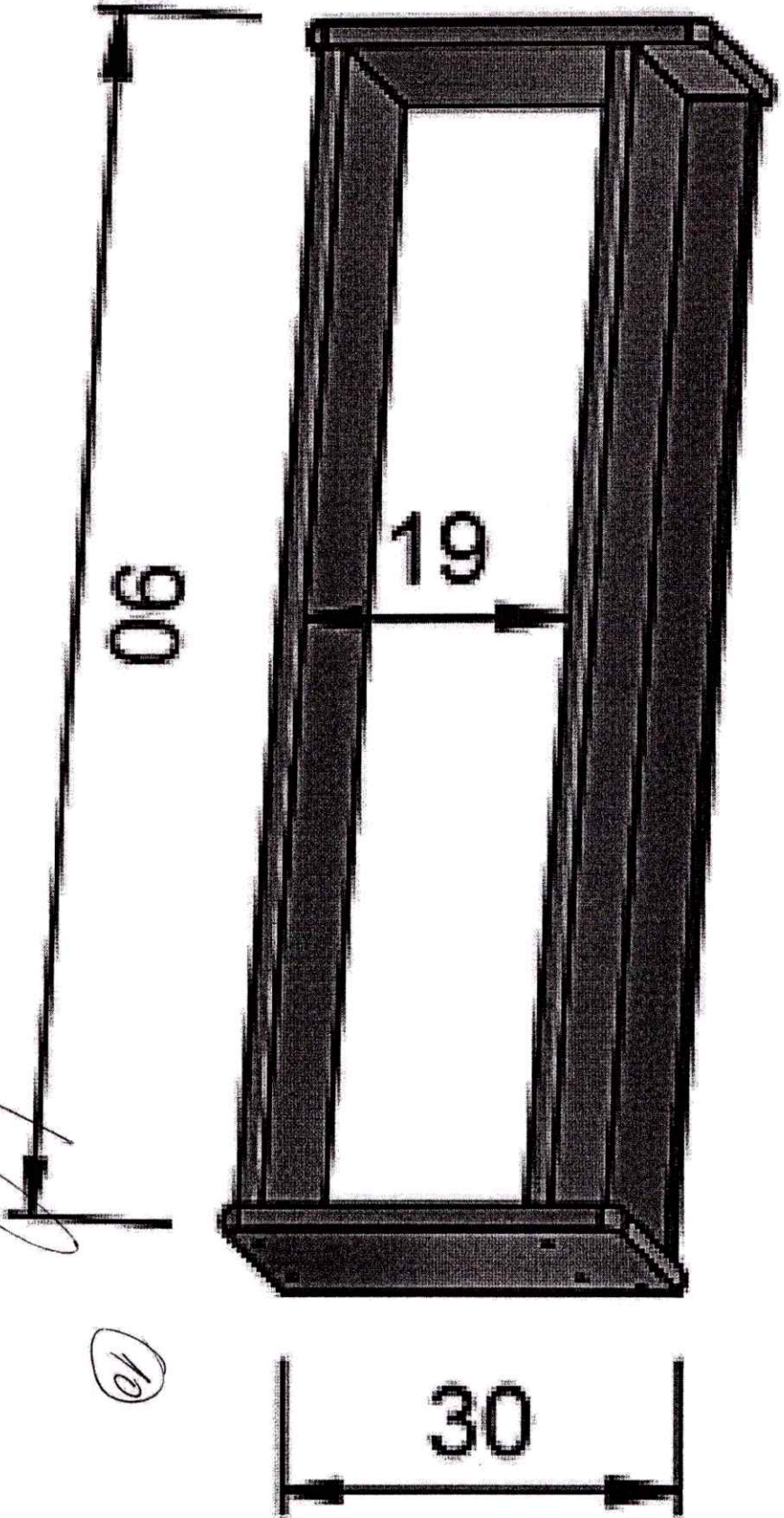





Komunita
Kateřovnej pokoja
Přestavná 11/18-kaštier
906 05 RADOŠINA
tel./fax: 03777 812 27

Handwritten signature or initials.

Ustanova
Glavnej pokoja

Prilubanska 11/18-Kastiel
956 05 RADOŠINA
tel/fax: 037/77 812 7

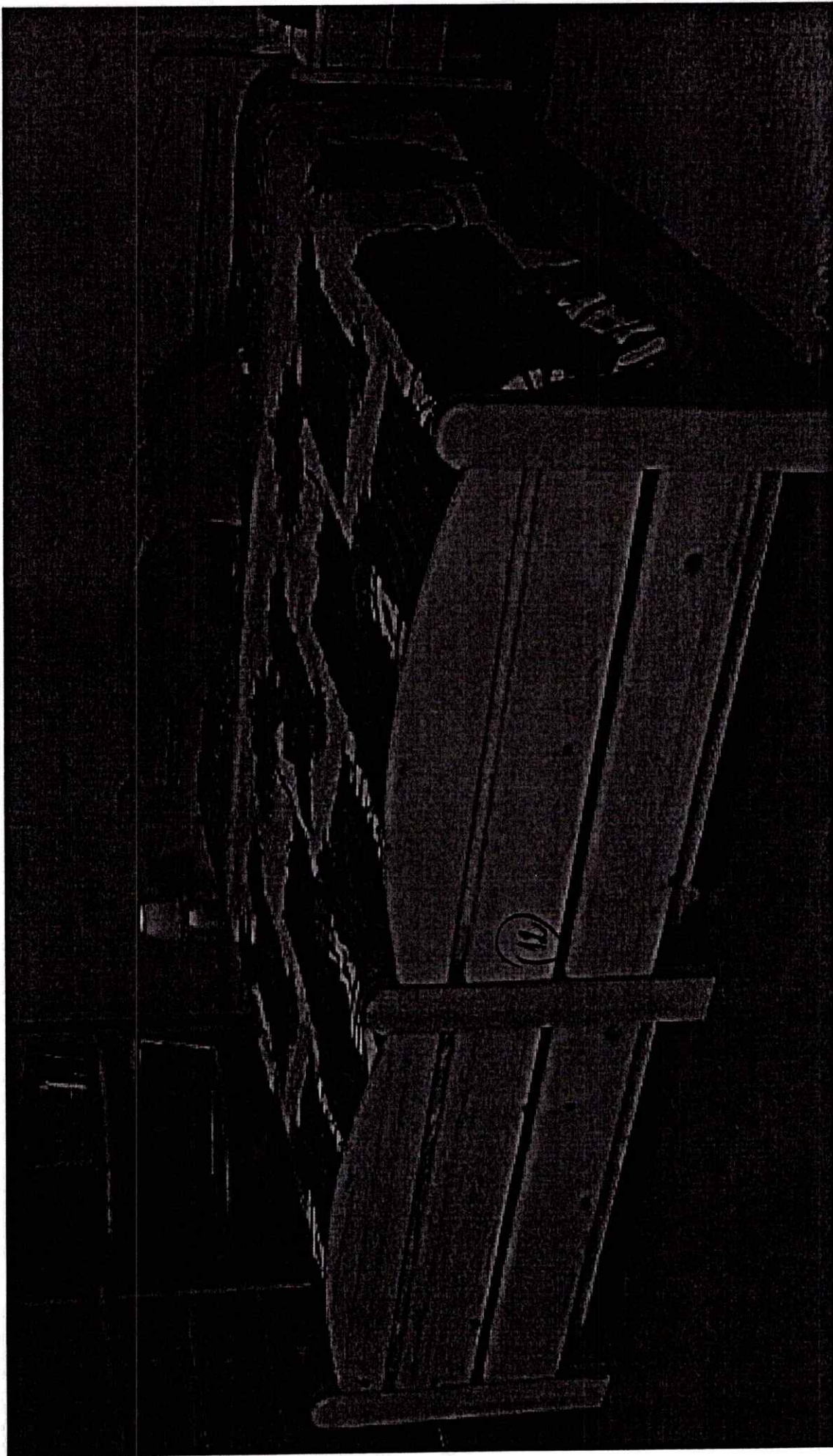
10



Komunita
Kráľovnej pokoja
Piešťanská 11/18-kaštieľ
366 05 RADOŠINA
tel./fax: 03777 812 27



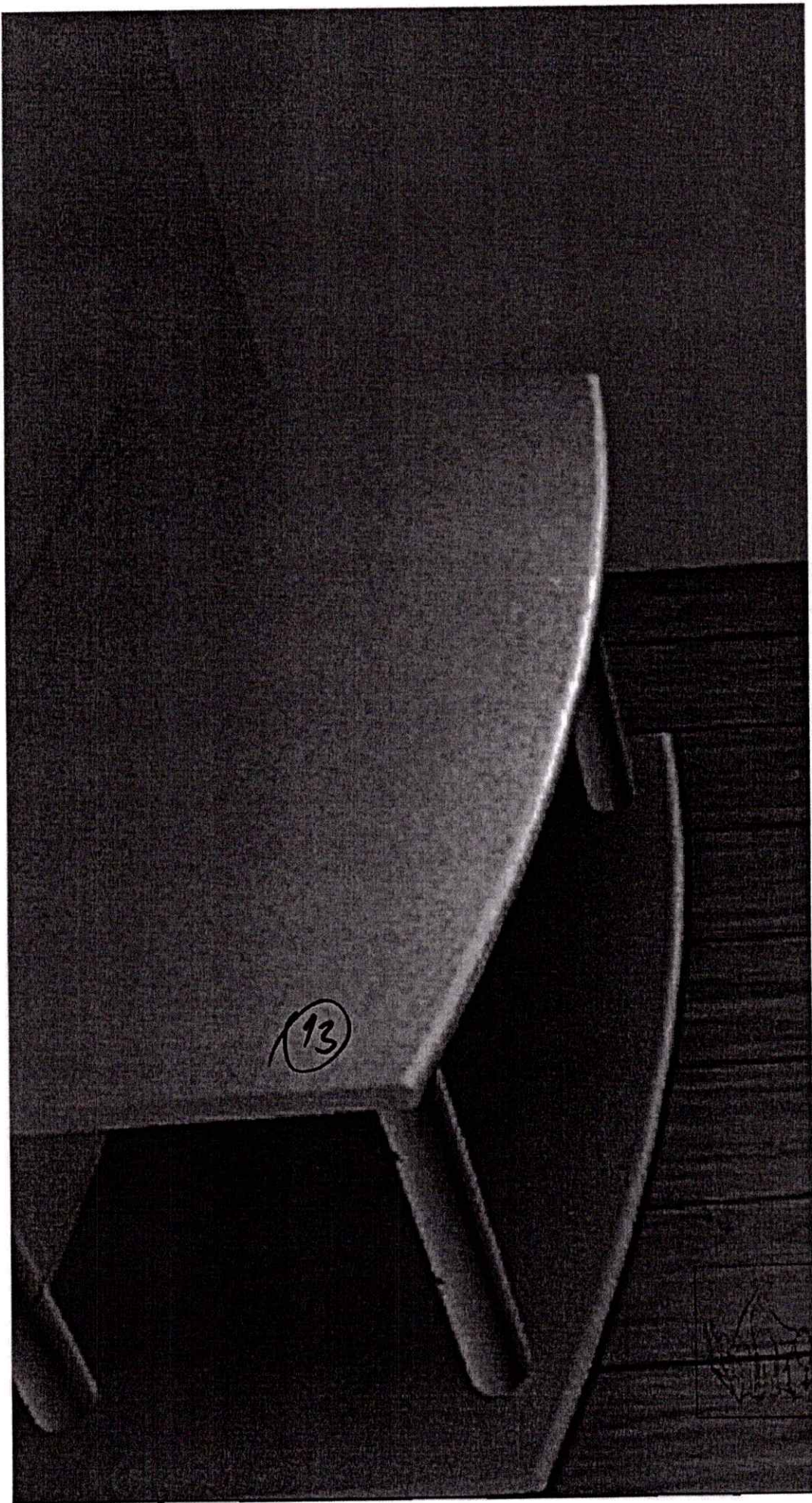

*Komunita
Kráľovnej pokoja*
Piešťanská 11/18-kaštieľ
956 05 RADOŠIN
tel./fax.: 037/77 817 77

A handwritten signature in black ink, written over the contact information.

Komunita
záhradnej pokoja
esťánská 11/18-kaštieľ
056 05 RADOŠINIA
tel./fax.: 037/771 83727

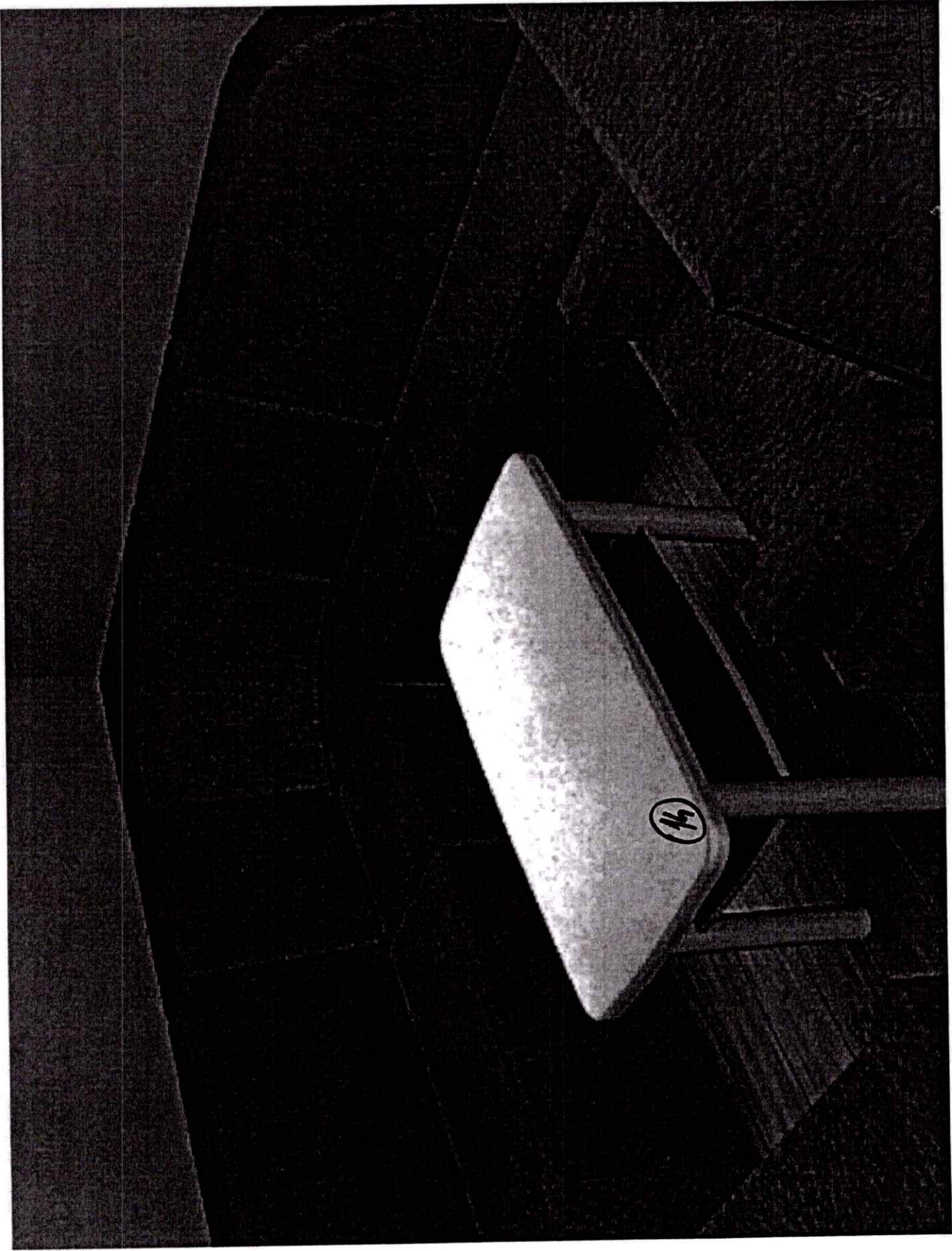

Коммунальное предприятие
Крепость
Педсовет
955 05 Рязань
Улицы: 0307

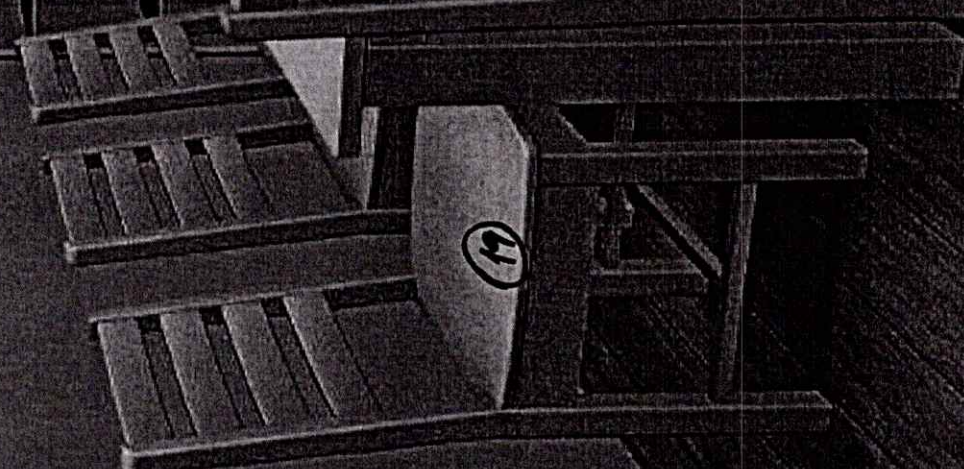
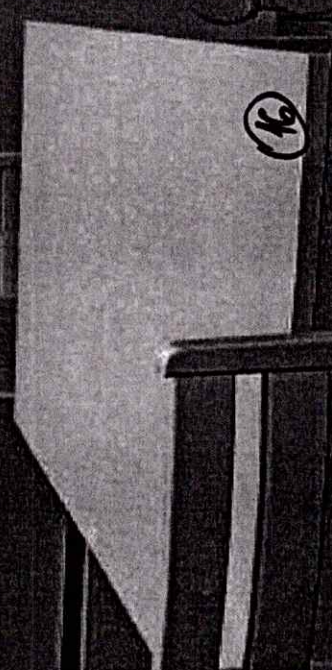

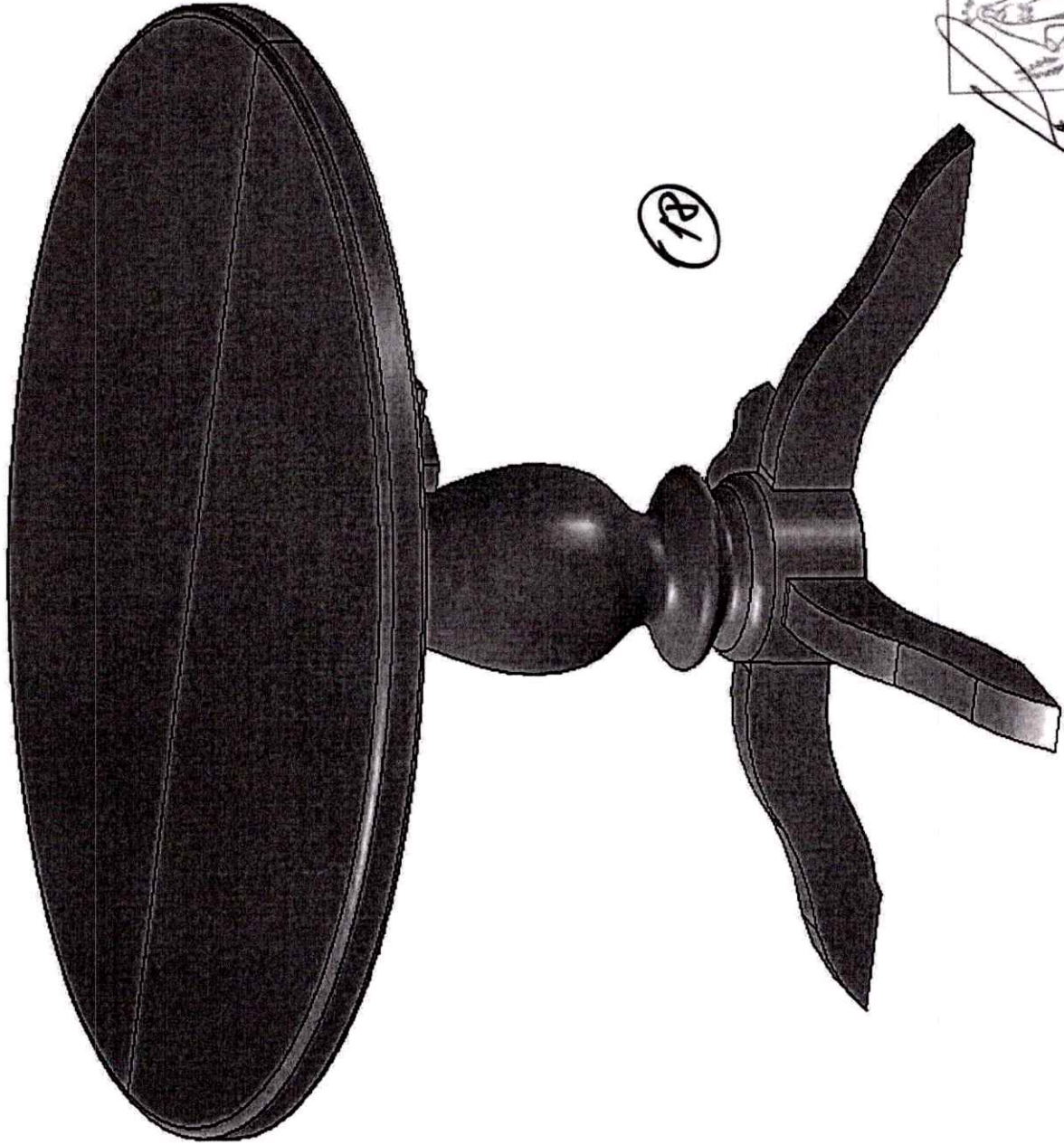

*Komunita
Kráľovnej pokoja*

Piešťanská 11/18, Bratislava
956 05 RADOŠINA
tel./fax.: 037/77 812 27



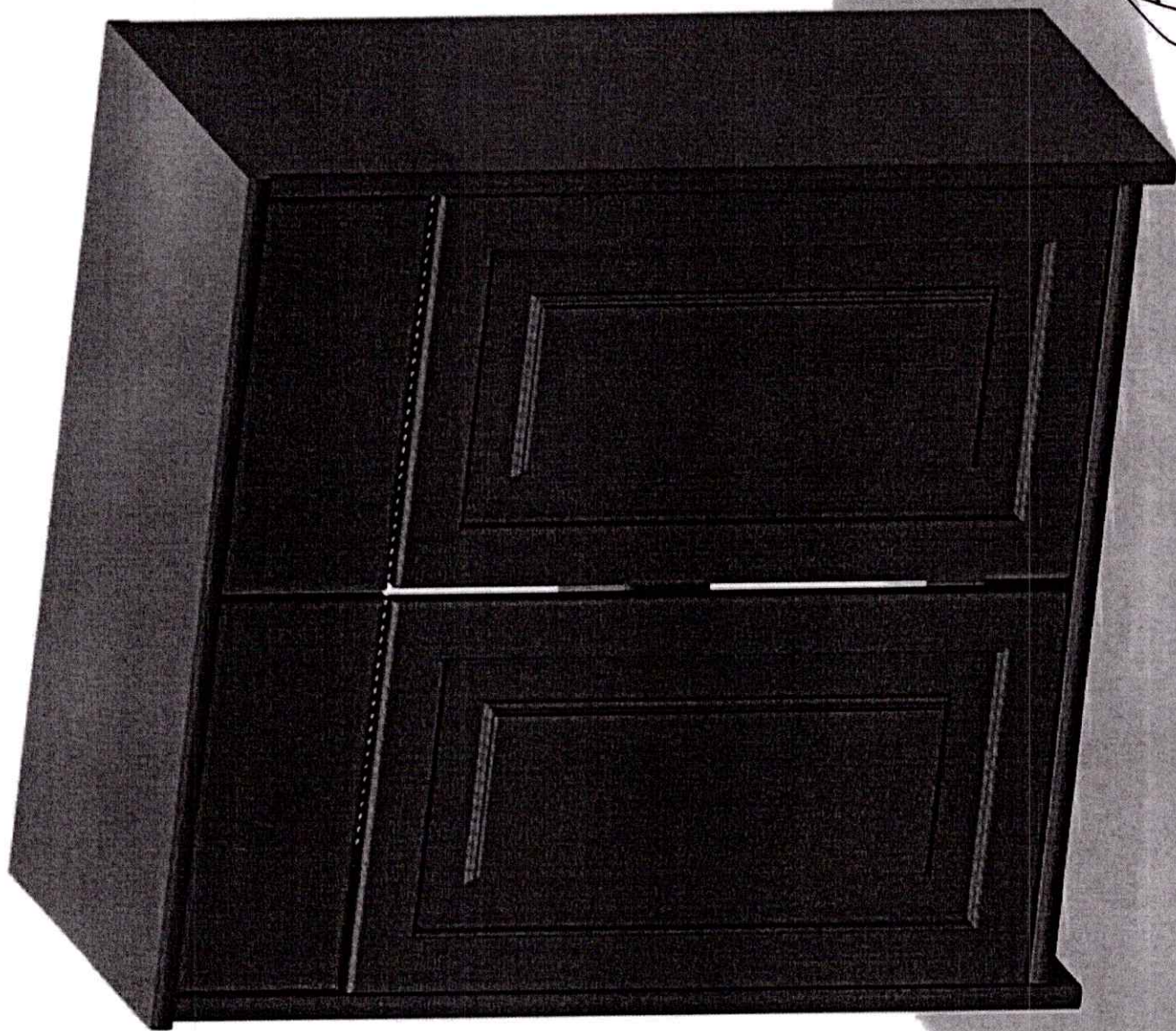

2

Kompletna
Kuhinjski pokoja
Prejeto št. 11/18-kaštel
908 JB RADOŠINA
tel./fax : 037777 812 27

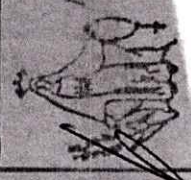

Komunita
Kriľavnej pokoja

Puršianska 11/18-kašiel
05 RADOŠINA
fax: 037/77 812 27



81

22

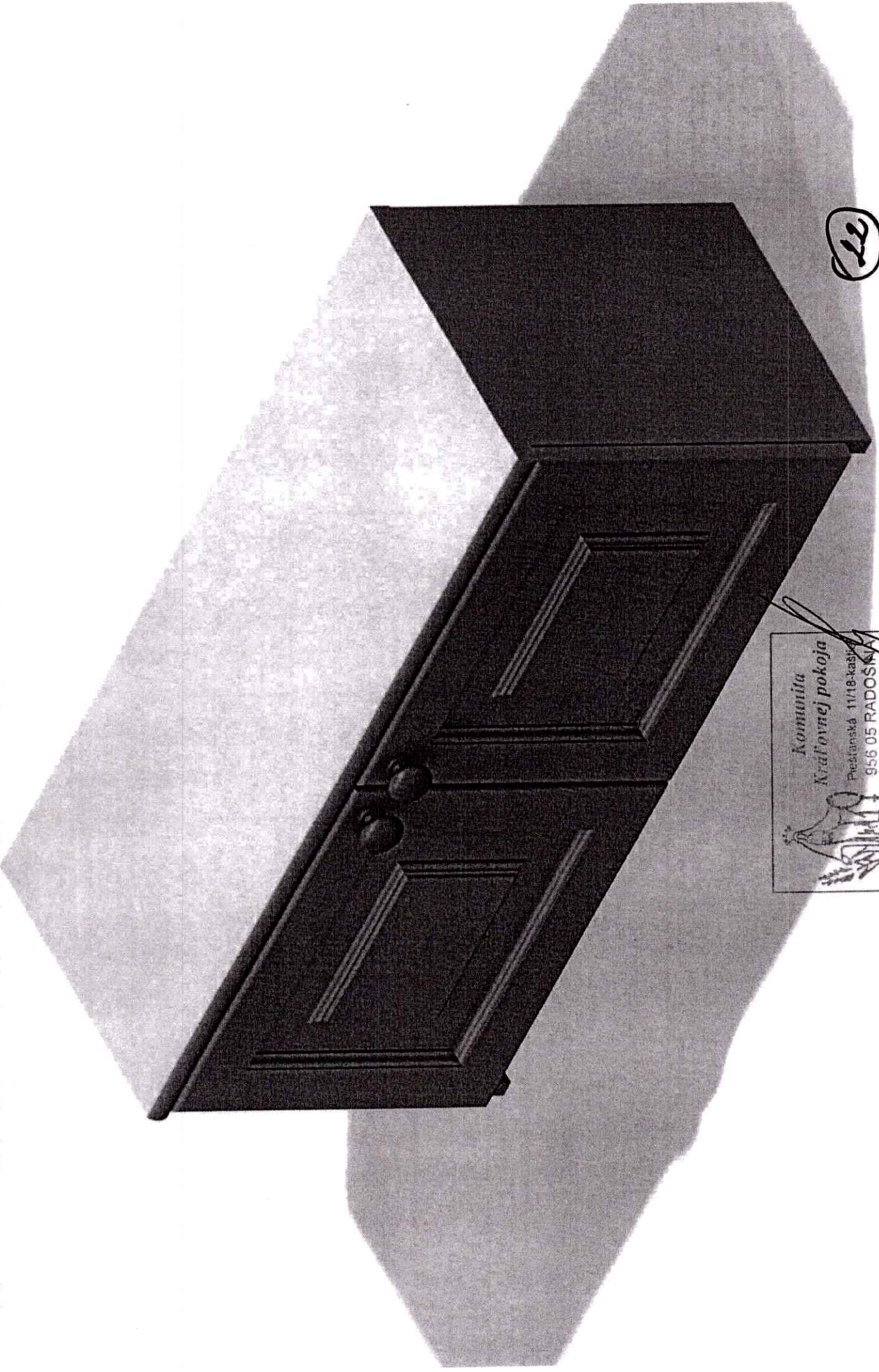

komnita
Kral'ovnej pokoja
Prestanska 11/18-kašica
956 05 RADOSINA
tel./fax: 037/777 812 71

[Handwritten signature]

Komunika
Krijevačka županija
Pucari, 53100 W. - obilje
Škol. br. 5-a, JOSINA
Tel./fax: 03777 812 27

13

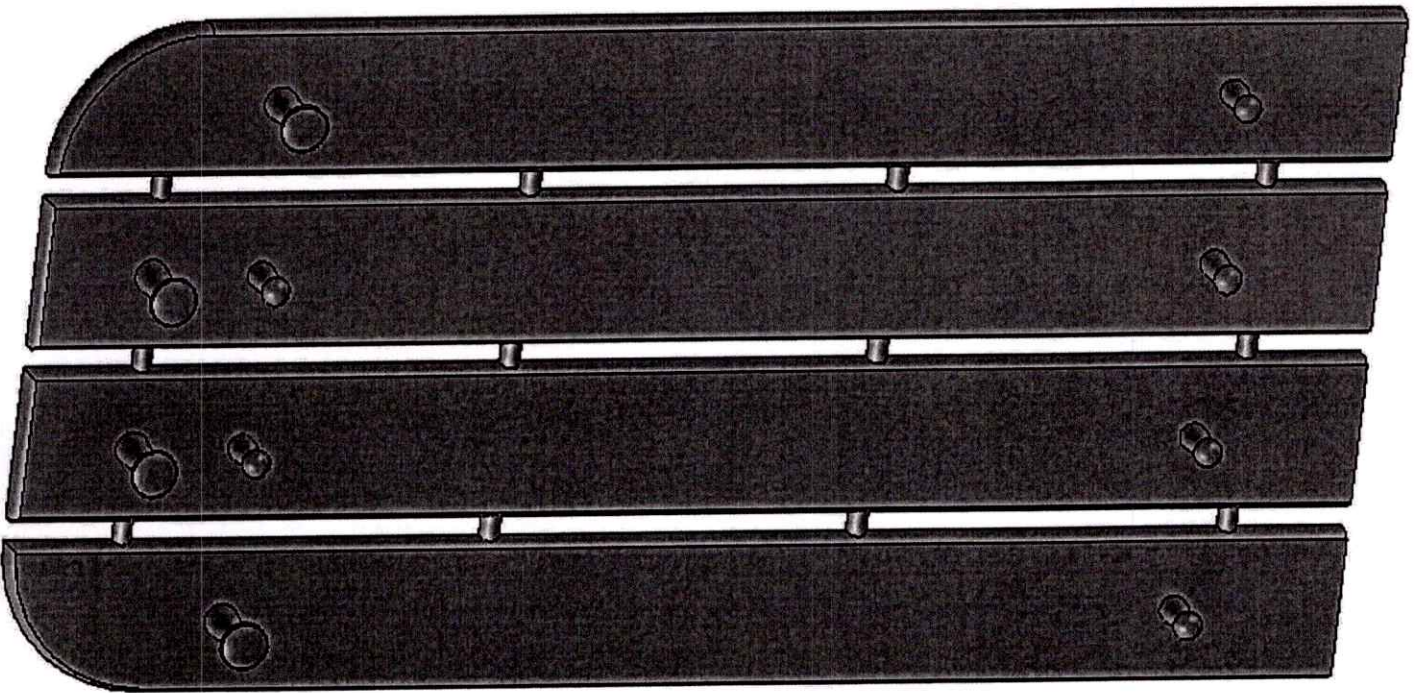

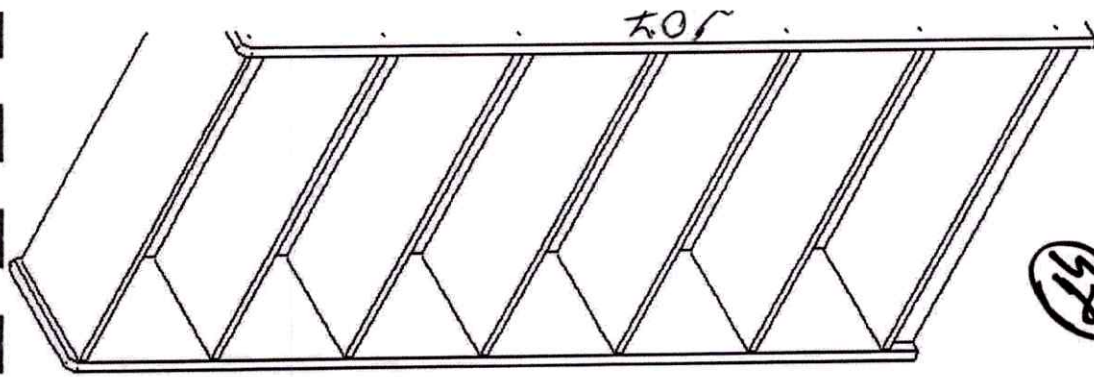

52

R7

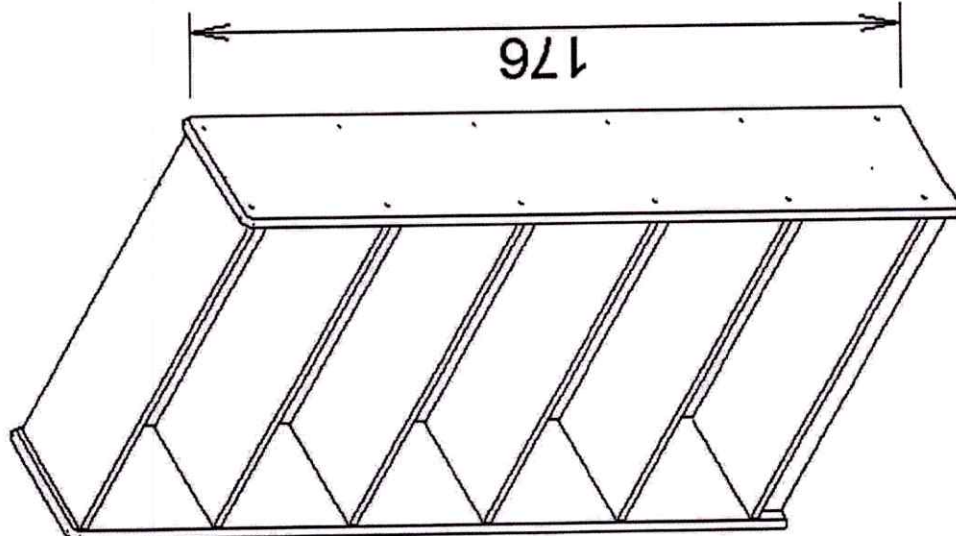

R6

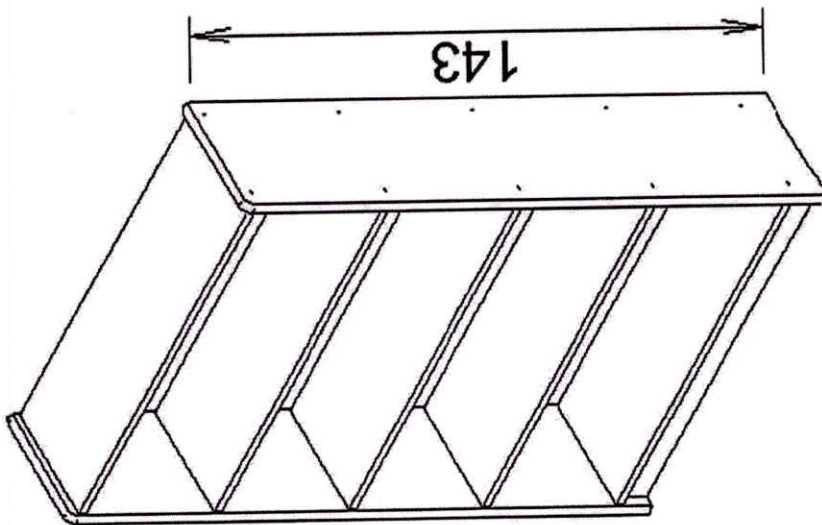

R5

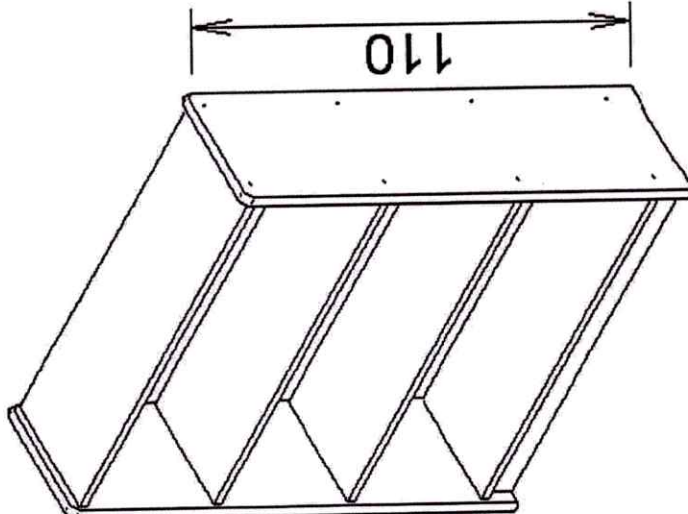

R4

77 77 65

53

Komunita
Kráľovnej pokoja
Plešianska 11/19-kaštieľ
956 05 RADOŠINA
tel./fax: 037/777 812 27

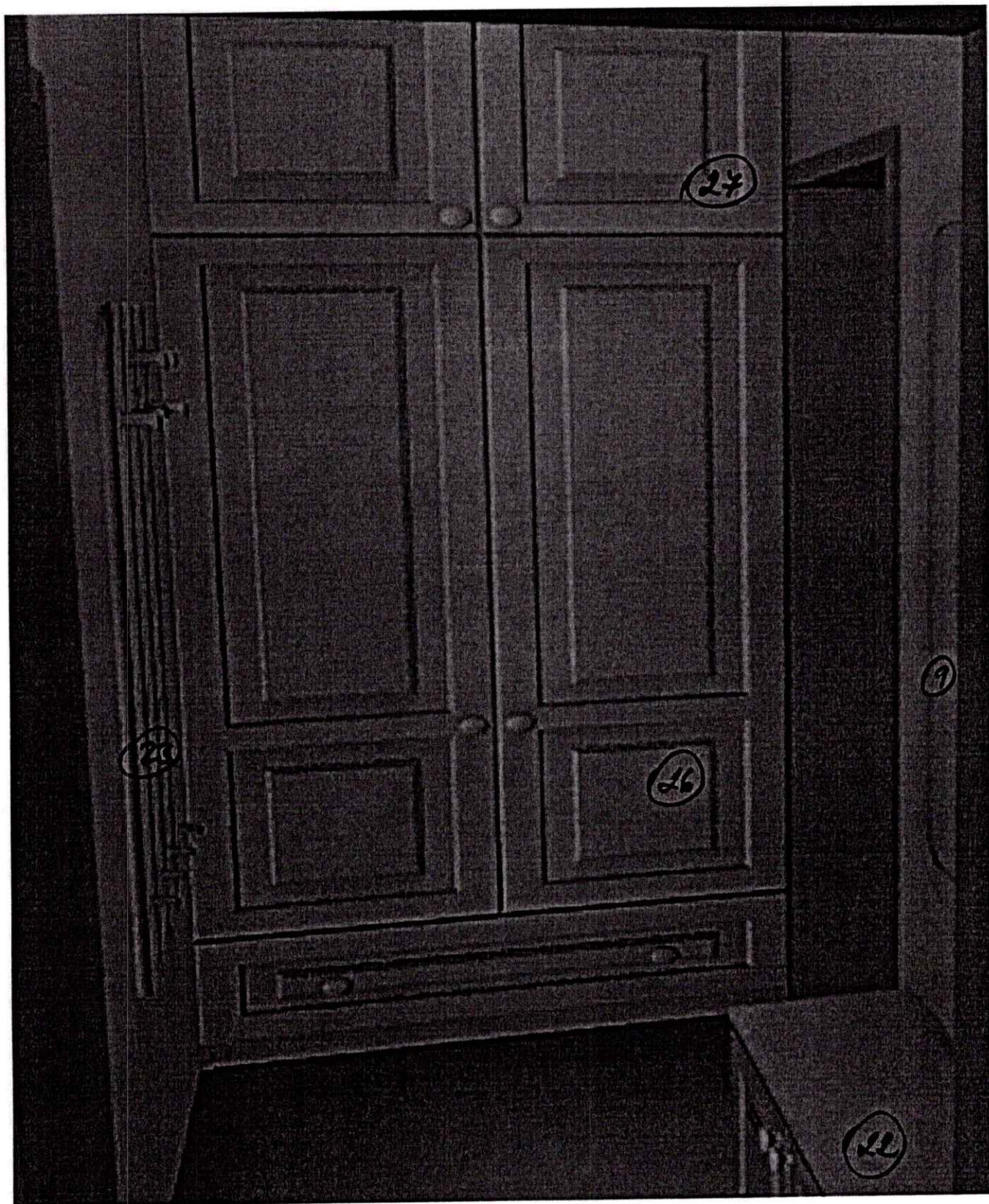

 **Komunita
Kráľovnej pokoja**
Piešťanská 11/18-kaštieľ
956 05 RADOŠINA
tel./fax.: 037/77 812 27

Rozpočet cenovej ponuky**Nábytok pre RD Nitra**

Názov výrobku	počet	MJ	cena bez DPH	cena spolu bez DPH
Posteľ Toro Nízke 90	5	ks	69 €	345 €
Skriňa DVD 90 CM šuflíková vešanie/ police 5 ks	10	ks	310 €	3100 €
Nadstvec DVD 90 cm	10	ks	108 €	1080 €
Konferenčný stolík drevo	1	ks	82 €	82 €
Nočný stolík dvierkový	5	ks	58 €	290 €
Stolička smrek	5	ks	51 €	255 €
Stôl písací 120	5	ks	116 €	580 €
Jedálenský stôl dub	1	ks	650 €	650 €
Stolička dub jedálenská	6	ks	102 €	612 €
Botník sedací	1	ks	64 €	64 €
Vešiak do chodby 60/120 cm	1	ks	26 €	26 €
Zrkadlo do chodby 120/60	1	ks	21 €	21 €
Komoda 90 cm dvierková delená	1	ks	142 €	142 €
Regál R3 90 cm	1	ks	50 €	50 €
Obývačková zostava	1	krát	737 €	737 €

Základ DPH:	8 034,00 €
DPH 20 %	1 606,80 €
celkom s DPH:	9 640,80 €

Nábytok pre RD Radošina

P.č.	Názov výrobku	Počet	MJ	Cena bez DPH za ks	cena spolu bez DPH
1.	Kuchynská linka so sporákom	2		5200 €	10400 €
2.	Skriňa šuflíková. 90 vešanie/ police 5 ks 45 cm	20	ks	310 €	6200 €
3.	Nadstavec 90 cm šírka	20	ks	108 €	2160 €
4.	Písací stolík kombi	5	ks	154 €	770 €
5.	Písací stolík 120	3	ks	116 €	348 €
6.	Komoda K 5 delená 90 cm šuflíková	10	ks	192 €	1920 €
7.	Stolička	8	ks	51 €	408 €
8.	Nočný stolík dvierkový	10	ks	58 €	580 €
9.	Zrkadlo 120x60 hranaté	4	ks	21 €	84 €
10.	Polička závesná 90 cm	10	ks	18 €	180 €
11.	Toro 90/200 cm nízke	6	ks	69 €	414 €
12.	Toro 180 / 200 cm nízke	2	ks	135 €	270 €
13.	TV stolík drevo	2	ks	63 €	126 €
14.	Konferenčný stolík drevo	2	ks	82 €	164 €
15.	Rošty do postelí	10	ks	12 €	120 €
16.	Jedáľenský stôl dub hranatý	2	ks	650 €	1300 €
17.	Stolička dub do jedálne	12	ks	102 €	1224 €
18.	Stôl okrúhly terasový dub	2	ks	500 €	1000 €
19.	Stolička dub terasová	8	ks	109 €	872 €
20.	Komoda dvierková 90 delená	2	ks	142 €	284 €
21.	Komoda K 5 135	2	ks	193 €	386 €
22.	Botník 90 sedací	2	ks	64 €	128 €
23.	Vešiak 60/120 cm	2	ks	26 €	52 €
24.	Regál R 7 + police	14	ks	115 €	1610 €
25.	Regál R 3 + police	2	ks	50 €	100 €
26.	Skriňa DVD šuf. 140 cm + 5 polic 90 cm / vešanie	2	ks	455 €	910 €
27.	Nastavec DVD 140 cm	2	ks	182 €	364 €

Základ DPH: 32. 374,00 €
DPH 20% 6. 474,80 €
celkom s DPH : 38. 848,80 €